

Dell Precision™ R5400

Beállítási és gyors referencia kézikönyv

Ez az útmutató áttekintést ad a számítógép funkcióira, műszaki adataira, gyors üzembeállítására, szoftverére és hibaelhárítására vonatkozó információkról. Az operációs rendszerre, eszközökre és más technológiákra vonatkozó bővebb információkért lásd a *Dell Technology Útmutatót* a **support.dell.com weboldalon.**

Megjegyzések, figyelmeztetések és óvintézkedések



MEGJEGYZÉS: A MEGJEGYZÉSEK a számítógép biztonságosabb és hatékonyabb használatát elősegítő fontos tudnivalókat tartalmaznak.



FIGYELMEZTETÉS: A „FIGYELEM” hardver meghibásodás vagy adatvesztés potenciális lehetőségére hívja fel a figyelmet, egyben közli a probléma elkerülésének módját.



VIGYÁZAT: Az ÓVINTÉZKEDÉSEK esetleges tárgyi és személyi sérülésekre, illetve életveszélyre hívják fel a figyelmet.

Ha az Ön által vásárolt számítógép Dell™ n Series típusú, a dokumentumban szereplő, Microsoft® Windows® operációs rendszerekkel kapcsolatos utalások nem érvényesek.

**A dokumentumban közölt információ külön értesítés nélkül is megváltozhat.
© 2008 Dell Inc. Minden jog fenntartva.**

A Dell Inc. előzetes írásos engedélye nélkül szigorúan tilos a dokumentumot bármiféle módon sokszorosítani.

Az ebben a szövegben használt védjegyek: a *Dell*, a *Dell Precision*, a *DellConnect*, a *Dell MediaDirect* és a *DELL* embléma a Dell Inc. védjegyei; az *Intel* és a *Xeon* az Egyesült Államok és más országokbeli Intel Corporation bejegyzett védjegyei az Egyesült Államokban és más országokban; a *Bluetooth* a Bluetooth SIG, INC. bejegyzett védjegye és a Dell licenccel rendelkezik a használatára; a *Microsoft*, a *Windows*, a *Windows Vista* és a *Windows Vista start gomb* embléma a Microsoft Corporation védjegyei vagy bejegyzett védjegyei az Egyesült Államokban és/vagy más országokban.

A dokumentumban egyéb védjegyek és védett nevek is szerepelhetnek, amelyek a védjegyet vagy nevet bejegyeztető cégre, valamint annak termékeire vonatkoznak. A Dell Inc. elhárít minden, a sajátján kívüli védjegyekkel és márkanévvel kapcsolatban benyújtott tulajdonjogi keresetet.

Ez a termék olyan szerzői jogokkal védett technológiát tartalmaz, amelyre U.S. szabadalmak és más szellemi tulajdonjogok érvényesek. A szerzői jog hatálya alá tartozó védelmi technológia kizárólag a Macrovision Corporation engedélyével, csak otthoni vagy egyéb korlátozott megtekintési célra használható fel, amennyiben a Macrovision Corporation más felhatalmazást nem ad. Tilos a termék visszafejtése vagy gépi kódból történő visszafordítása.

WMTE01 típus

2008. június

P/N P362F

Rev. A00

Tartalomjegyzék

| | | |
|---|--|----|
| 1 | A számítógép | 7 |
| | Előnézet | 7 |
| | Hátnézet | 7 |
| | Hátlapon elhelyezett csatlakozók | 8 |
| 2 | A számítógép összeállítása | 9 |
| | Gyors telepítés | 9 |
| | Csatlakozás az Internethez | 13 |
| | Internet kapcsolat beállítása | 13 |
| | Információk átvitele az új számítógépre | 15 |
| | Microsoft Windows Vista | 15 |
| | Microsoft Windows XP | 16 |
| 3 | Műszaki adatok | 21 |

| | | |
|----------|--|-----------|
| 4 | Hibaelhárítás | 31 |
| | Hibakereső eszközök | 31 |
| | Tápellátás visszajelző | 31 |
| | Hangkódok | 32 |
| | Hibaüzenetek | 34 |
| | Rendszerüzenetek | 40 |
| | Szoftveres és hardveres problémák megoldása | 42 |
| | Dell Diagnostics | 42 |
| | Hibaelhárítási javaslatok | 48 |
| | Tápellátással kapcsolatos problémák | 49 |
| | Memóriaproblémák | 50 |
| | Lefagyások és szoftver problémák | 51 |
| | Dell Technical Update szolgálat | 53 |
| | Dell Support segédprogram | 53 |
| 5 | Szoftver újratelepítése | 55 |
| | Illesztőprogramok | 55 |
| | Az illesztőprogramok megkeresése | 55 |
| | Az illesztőprogramok és segédprogramok újratelepítése | 56 |
| | Az operációs rendszer visszaállítása | 60 |
| | A Microsoft Windows Rendszer-visszaállítás segédprogramjának használata | 60 |
| | A Dell Factory Image Restore és a Dell PC Restore szolgáltatás használata | 62 |
| | Az Operating System (Operációs rendszer) adathordozó használata | 65 |

| | | |
|---|--|-----------|
| 6 | Információkeresés | 67 |
| 7 | Segítségkérés | 69 |
| | Segítségyszerzés | 69 |
| | Műszaki támogatás és ügyfélszolgálat | 70 |
| | DellConnect™ | 70 |
| | Online Szolgáltatások | 70 |
| | AutoTech Service. | 71 |
| | Automatizált rendelési állapot szolgálat. | 71 |
| | Problémák a rendeléssel. | 71 |
| | Termékinformáció | 72 |
| | Eszközök visszaküldése garanciális javításra vagy visszafizetésre | 72 |
| | Telefonhívás előtti teendők | 73 |
| | Kapcsolatba lépés a Dell-lel | 75 |
| | Tárgymutató | 77 |

A számítógép

Előnézet

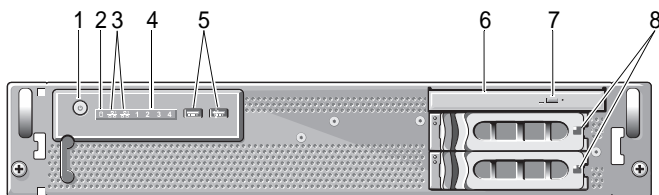

- | | | | |
|---|---|---|--------------------------------|
| 1 | bekapcsológomb, bekapcsolt állapotjelző | 2 | meghajtó működésjelző fény |
| 3 | hálózati üzemjelző fények (2) | 4 | diagnosztikai jelzőfények (4) |
| 5 | USB 2.0 csatlakozók (2) | 6 | optikai meghajtó |
| 7 | optikai meghajtó kiadó gomb | 8 | a merevlemez beépítőhelyei (4) |

Hátulnézet

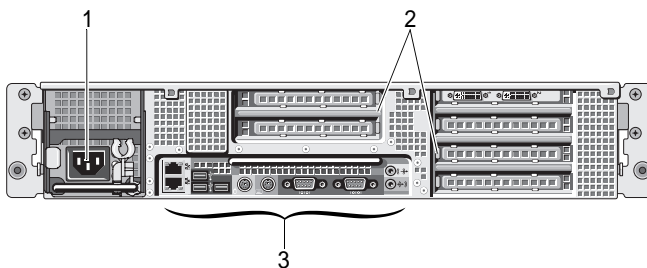

- | | | | |
|---|----------------------------------|---|--------------------|
| 1 | hálózati csatlakozóaljzat | 2 | kártyabővítőhelyek |
| 3 | hátlapon elhelyezett csatlakozók | | |

Hátlapon elhelyezett csatlakozók

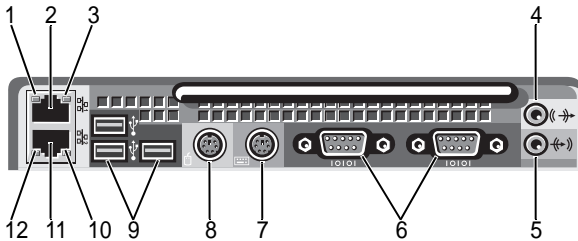

- | | | | |
|----|--|----|--|
| 1 | hálózati kapcsolat integritását jelző fény | 2 | hálózati adapter csatlakozó (elsődleges) |
| 3 | hálózat üzemjelzője | 4 | line kimenet csatlakozója |
| 5 | bemeneti csatlakozóaljzat | 6 | soros csatlakozók (2) |
| 7 | a billentyűzet csatlakozóaljzata | 8 | az egér csatlakozóaljzata |
| 9 | USB 2.0 csatlakozók (3 db) | 10 | hálózat üzemjelzője |
| 11 | hálózati adapter csatlakozó (másodlagos) | 12 | hálózati kapcsolat integritását jelző fény |

- 2** Szerelje fel a síneket, és állítsa be a számítógépet az állványba.

A biztonsági előírásokért és a számítógép állványba történő beszerelésével kapcsolatos utasításokért lásd az állvány telepítésével kapcsolatos dokumentációt.

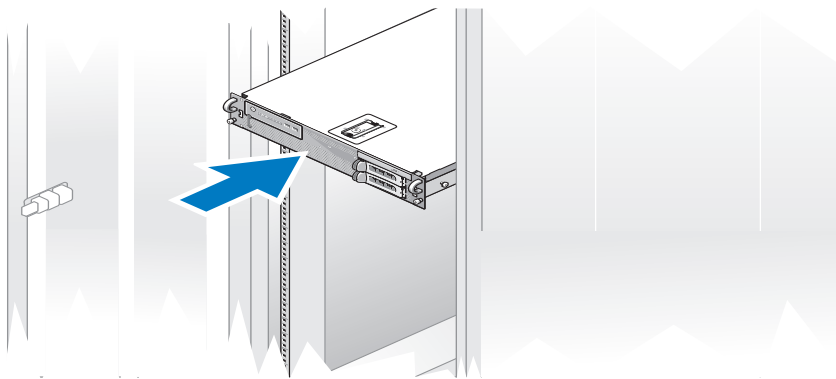

- 3** Csatlakoztassa a billentyűzetet és az egeret.

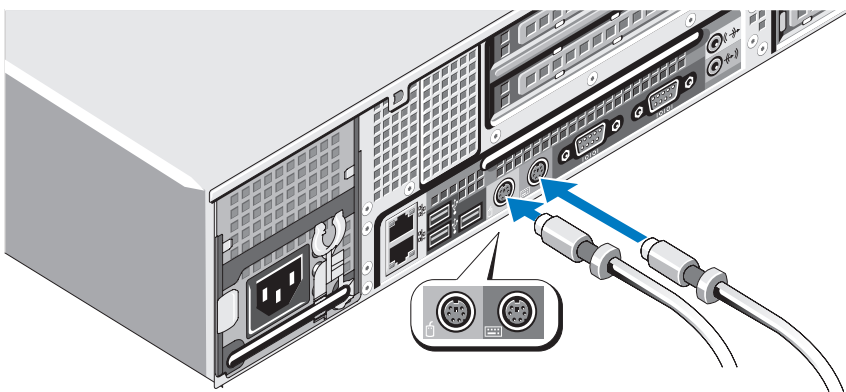

4 Csatlakoztassa a monitort (opcionális).

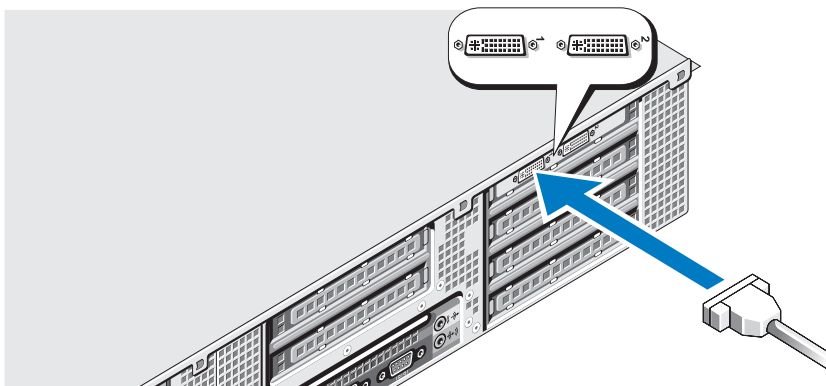

5 Csatlakoztassa a számítógép és a monitor (opcionális) tápkábeleit.

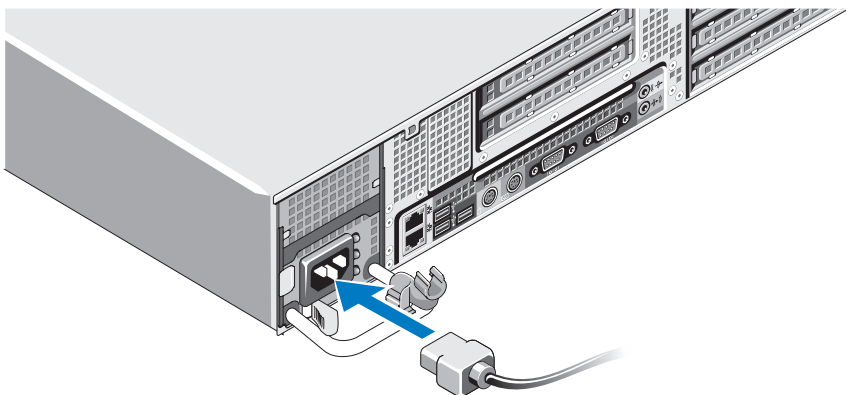

- 6 Csatlakoztassa a tápkábel rögzítőbilincset a tápegység fogójának hajlatánál. Készítsen hurkot a tápkábelben az ábrán látható módon és csatlakoztassa a kábelt a kábelrögzítő kampóhoz.

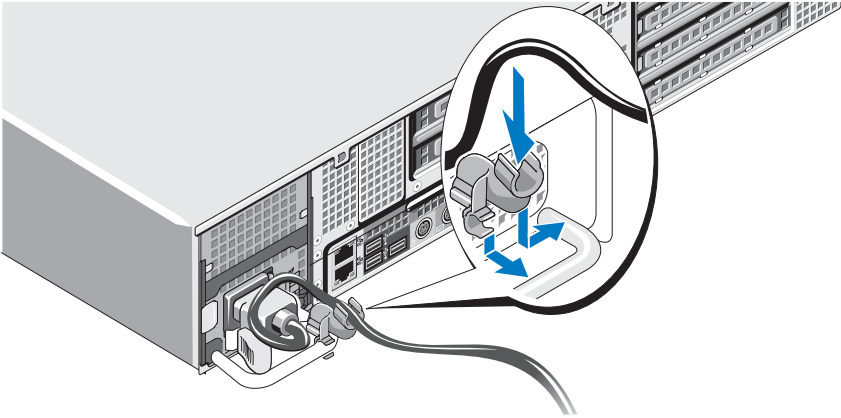

- 7 Csatlakoztassa a tápkábel másik végét egy földelt csatlakozóaljzatba, vagy egy különálló áramforrásba, mint például egy szünetmentes tápegységbe (UPS) vagy egy áramelosztó egységbe (PDU).
- 8 Nyomja meg a tápellátás gombot a számítógépen és a monitoron (opcionális). Szükség szerint állítsa be a monitor vezérlőt amíg a megjelenített kép nem megfelelő.

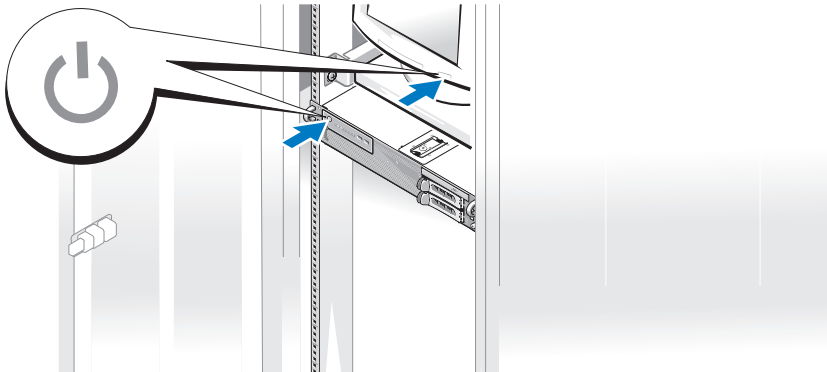

9 Szerelje fel a keretet (opcionális).

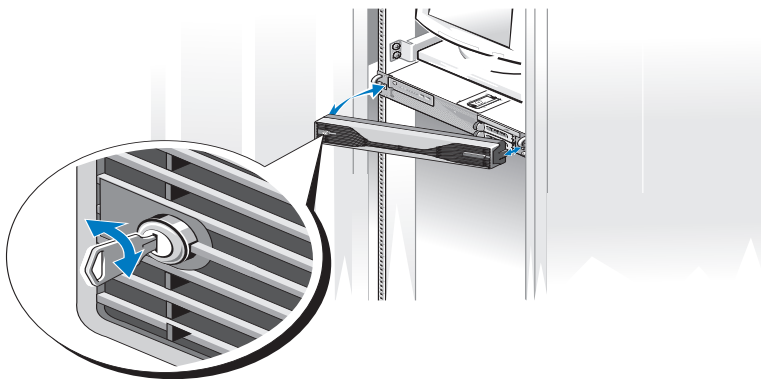

Csatlakozás az Internethez

MEGJEGYZÉS: Az internetszolgáltatók és ajánlataik országonként változnak.

Az internethez való csatlakozáshoz szüksége van hálózati kapcsolatra, valamint internetszolgáltatóra. Lépjen kapcsolatba az internetszolgáltatójával a telepítési utasításokért.

Internet kapcsolat beállítása

Internet kapcsolat beállítása a munkaasztalon található internetszolgáltató-ikonnal:

- 1 Mentsen el, és zárjon be minden nyitott fájlt, majd lépjen ki minden futó alkalmazásból.
- 2 Duplán kattintson az internetszolgáltató ikonjára a Microsoft® Windows® asztalon.
- 3 A beállítás elvégzéséhez kövesse a képernyőn megjelenő utasításokat.

Amennyiben az asztalon nincs ISP-ikon, vagy ha az internet kapcsolatot egy másik internetszolgáltatóval akarja létrehozni, kövesse az alábbi szakaszok közül a megfelelőt.

MEGJEGYZÉS: Ha problémája van az internethez való csatlakozással, lásd a *Dell Technology Útmutót* a support.dell.com webhelyen. Amennyiben nem tud kapcsolódni az internethez, de a múltban sikeresen csatlakozott, akkor esetleg szolgáltatójánál van szolgáltatásleállítás. Lépjen kapcsolatba internetszolgáltatójával a szolgáltatás állapotának ellenőrzése céljából, vagy próbálja meg újra a csatlakozást később.



MEGJEGYZÉS: Készítse elő az internetszolgáltatótól kapott információkat. Amennyiben nincsen internetszolgáltatója, a Kapcsolódás az internethez varázsló segítségével kereshet egyet.

Microsoft Windows Vista®

- 1 Mentsen el, és zárjon be minden nyitott fájlt, majd lépjen ki minden futó alkalmazásból.
- 2 Kattintson a Windows Vista Start gombra ™, majd a **Vezérlőpult** elemre.
- 3 A **Hálózat és Internet** elemnél válassza a **Kapcsolódás az internethez** lehetőséget.

Megjelenik a **Kapcsolódás az internethez** ablak.

- 4 A **Kapcsolódás az internethez** ablakban, válassza vagy a **Szélessáv (PPPoE)** vagy a **Telefonos kapcsolatot**, attól függően, hogy hogyan akar csatlakozni.
 - Válassza a **Szélessáv** elemet, ha DSL vagy műholdas modem, kábeltelevíziós modem vagy Bluetooth® vezeték nélküli technológia használatával kíván csatlakozni az internetre.
 - Válassza a **Betércsázás** elemet, ha telefonos modemet vagy ISDN-kapcsolatot használ.



MEGJEGYZÉS: Amennyiben nem tudja, hogy milyen csatlakozástípust válasszon, kattintson a **Segítség a választáshoz** gombra, vagy lépjen kapcsolatba internetszolgáltatójával.

- 5 Kövesse a képernyőn megjelenő utasításokat, és a beállítás befejezéséhez használja az internetszolgáltatójától kapott beállítási információkat.

Microsoft Windows XP

- 1 Mentsen el, és zárjon be minden nyitott fájlt, majd lépjen ki minden futó alkalmazásból.
- 2 Kattintson a **Start** → **Internet Explorer** elemre.
Megjelenik az **Új kapcsolat varázsló**.
- 3 Kattintson a **Kapcsolódás az internethez** elemre.

- 4 A következő ablakban kattintson a megfelelő lehetőségre:
 - Amennyiben nincsen internetszolgáltatója (ISP), és ki akar választani egyet, kattintson a **Választok egy internetszolgáltatót (ISP) a felkínált listából** pontra.
 - Amennyiben kapott beállítási információkat internetszolgáltatójától, de nem kapott telepítő CD-t, kattintson a **Kézzel állítom be a kapcsolatomat** pontra.
 - Amennyiben rendelkezik CD-vel, kattintson az **Az internetszolgáltatótól kapott lemezt használom** pontra.
- 5 Kattintson a **Tovább** gombra.

Amennyiben a **Kézzel állítom be a kapcsolatomat** pontot választotta, folytassa itt: 6 lépés. Ellenkező esetben a telepítés befejezéséhez kövesse a képernyőn megjelenő utasításokat.
- 6 Kattintson a megfelelő opcióra a **Hogyan szeretne kapcsolódni az internethez?** kérdés alatt, majd kattintson a **Tovább** gombra.
 **MEGJEGYZÉS:** Amennyiben nem tudja, hogy melyik csatlakozástípust válassza, lépjen kapcsolatba internetszolgáltatójával.
- 7 A telepítés befejezéséhez használja az internetszolgáltatójától kapott információkat.

Információk átvitele az új számítógépre

Microsoft Windows Vista

- 1 Kattintson a Windows Vista Start gombra , majd kattintson következőre: **Fájlok és beállítások átvitele** → **Windows Easy Transfer indítása**.
- 2 A **Felhasználói fiók felügyelete** párbeszédablakban kattintson a **Folytatás** gombra.
- 3 Kattintson az **Új átvitel indítása** vagy a **Folyamatban lévő átvitel folytatása** lehetőségre
- 4 Kövesse a Windows Áttelepítő varázsló képernyőn megjelenő utasításait.

Microsoft Windows XP

A Microsoft Windows XP operációs rendszer Fájlok és beállítások átvitele varázslója olyan adatok átvitelében segít, mint az alábbiak:

- E-mail üzenetek
- Eszközsor beállítások
- Ablak méretek
- Internetes könyvjelzők

Az egyik számítógépről a másik számítógépre hálózati vagy soros kapcsolaton keresztül vihet át adatokat, vagy úgy, hogy az adatokat egy olyan eltávolítható adathordozón tárolja, mint az írható CD vagy DVD.



MEGJEGYZÉS: Az adatokat átviheti egyik számítógépről a másikra úgy, hogy a két számítógépet közvetlenül egy soros kábellel a bemenet/kimenet (I/O) portjaikon keresztül összeköti.

A két számítógép közötti közvetlen kábeles csatlakozás beállítására vonatkozó utasításokért lásd Microsoft Knowledge Base Article #305621 (Microsoft tudásbázis, cikkszám 305621) (*How to Set Up a Direct Cable Connection Between Two Computers in Windows XP (Két számítógép közötti közvetlen kábeles kapcsolat beállítása Windows XP alatt)*). Előfordulhat, hogy bizonyos országokban ez az információ nem érhető el.

A Fájlok és beállítások átvitele varázsló használatához az *Operációs rendszer* telepítő adathordozójára van szükség, amelyet a számítógéphez kapott, vagy egy varázslólemezre, amelyet a varázsló tud létrehozni.



MEGJEGYZÉS: Az adatok átvételére vonatkozó bővebb információért a support.dell.com weboldalon keresse meg a 154781 számú dokumentumot (*What Are The Different Methods To Transfer Files From My Old Computer To My New Dell™ Computer Using the Microsoft® Windows® XP Operating System?* (Az új és a régi Dell™ számítógépem közötti fájlátvitel különféle módszerei Microsoft® Windows® operációs rendszer használatával)).



MEGJEGYZÉS: A Dell Knowledge Base (Dell tudásbázis) dokumentum nem minden országban érhető el.

Fájlok és beállítások átvitele varázsló (operációs rendszer adathordozóval)



MEGJEGYZÉS: A Fájlok és beállítások átvitele varázsló jelöli ki a forrás számítógépet *régi* számítógépként, amelyről az adatokat átvisszük, és cél számítógépet *új* számítógépként, amelyre az adatokat átvisszük.

A CÉL SZÁMÍTÓGÉP FELKÉSZÍTÉSE A FÁJL ÁTVITELRE:

- 1 Válassza a **Start** → **Minden program** → **Kellékek** → **Rendszerezszközők** → **Fájlok és beállítások átvitele varázsló** menüpontot.
- 2 A **Melyik ez a számítógép?** panelen kattintson az **Új számítógép** lehetőségre, majd a **Tovább** gombra.
- 3 A **Rendelkezik Windows XP CD-vel?** panelen kattintson a **A Windows XP CD-ről használok a varázslót** lehetőségre, majd kattintson a **Tovább** gombra.
- 4 Olvassa el a **Most menjen a régi számítógépéhez** felirat alatt álló információkat, majd menjen a forrás számítógéphez. *Ne* kattintson a **Tovább** gombra.

ADATOK MÁSOLÁSA A FORRÁS SZÁMÍTÓGÉPRŐL:

- 1 Helyezze be a Windows XP *operációs rendszer* telepítő adathordozót a forrás számítógépbe.
A **Microsoft Windows XP** üdvözlő képernyője jelenik meg.
- 2 Kattintson a **További feladatok végrehajtása** lehetőségre.
- 3 A **Mit szeretne tenni?** panelen kattintson a **Fájlok és beállítások átvitele** lehetőségre.
A **Fájlok és beállítások átvitele varázsló** ablak jelenik meg.
- 4 Kattintson a **Tovább** gombra.
- 5 A **Melyik ez a számítógép?** panelen kattintson az **Régi számítógép** lehetőségre, majd a **Tovább** gombra.
- 6 A **Válassza ki az átvitel módját** panelen válassza ki az átvitel módját, majd kattintson a **Tovább** gombra.
- 7 A **Mit szeretne átvinni?** panelen válassza ki az adatokat, amelyeket át szeretne vinni, majd kattintson a **Tovább** gombra.
A kiválasztott adatokat a számítógép másolja, és **Az összegyűjtési szakasz befejezése** képernyő jelenik meg.
- 8 Kattintson a **Befejezés** gombra.

ADATOK ÁTVITELE A CÉL SZÁMÍTÓGÉPRE:

- 1 Menjen a cél számítógéphez.
- 2 A **Most menjen a régi számítógéphez** panelen kattintson a **Tovább** gombra.
- 3 A **Hol vannak a fájlok és a beállítások?** panelen válassza ki a beállítások és fájlok átvitelének módját, majd kattintson a **Tovább** gombra.
A varázsló beolvassa az összegyűjtött fájlokat és beállításokat és alkalmazza azokat a cél számítógépen. Az átvitel befejeztével a **Befejezés** képernyő jelenik meg.
- 4 Kattintson a **Befejezés** gombra, majd indítsa újra a számítógépet.

Fájlok és beállítások átvitele varázsló (operációs rendszer adathordozó nélkül)

A Fájlok és beállítások átvitele varázsló futtatásához *operációs rendszer* telepítő adathordozó nélkül egy varázslólemez kell létrehozni. A varázslólemez lehetőséget ad arra, hogy biztonsági képfájlt hozzon létre eltávolítható adathordozón.



MEGJEGYZÉS: A Fájlok és beállítások átvitele varázsló jelöli ki a forrás számítógépet *régi* számítógépként, amelyről az adatokat átvisszük, és cél számítógépet *új* számítógépként, amelyre az adatokat átvisszük.

HOZZON LÉTRE VARÁZSLÓLEMEZT:

- 1 A célszámítógépen kattintson a következőkre: **Start** → **Programok** → **Kellékek** → **Rendszerezeszközök** → **Fájlok és beállítások átvitele varázsló**.
- 2 A **Melyik ez a számítógép?** panelen kattintson az **Új számítógép** lehetőségre, majd a **Tovább** gombra.
- 3 A **Rendelkezik Windows XP CD-vel?** panelen kattintson a **Létrehozok egy varázslólemez a következő meghajtóban** lehetőségre, majd a **Tovább gombra**.
- 4 Helyezzen be egy eltávolítható adathordozót - írható CD vagy DVD -, majd kattintson az **OK** gombra.
- 5 Olvassa el a **Most menjen a régi számítógéphez** felirat alatt álló információkat, majd menjen a forrás számítógéphez. *Ne* kattintson a **Tovább** gombra.

ADATOK MÁSOLÁSA A FORRÁS SZÁMÍTÓGÉPRŐL:

- 1 A varázslólemez helyezze a forrás számítógépbe.
- 2 Kattintson a következőkre: **Start** → **Futtatás**.
- 3 Kattintson a **Tallózás...** gombra, és keresse meg a **fastwiz** nevű fájlt a varázsló lemezen, majd kattintson az **OK** gombra.
- 4 A **Melyik ez a számítógép?** panelen kattintson az **Régi számítógép** lehetőségre, majd a **Tovább** gombra.
- 5 A **Válassza ki az átvitel módját** panelen válassza ki az átvitel módját, majd kattintson a **Tovább** gombra.
- 6 A **Mit szeretne átvinni?** panelen válassza ki az adatokat, amelyeket át szeretne vinni, majd kattintson a **Tovább** gombra.
A kiválasztott adatokat a számítógép másolja, és **Az összegyűjtési szakasz befejezése** képernyő jelenik meg.
- 7 Kattintson a **Befejezés** gombra.

ADATOK ÁTVITELE A CÉL SZÁMÍTÓGÉPRE:

- 1 Menjen a cél számítógéphez.
- 2 A **Most menjen a régi számítógépéhez** panelen kattintson a **Tovább** gombra.
- 3 A **Hol vannak a fájlok és a beállítások?** panelen válassza ki a beállítások és fájlok átvitelének módját, majd kattintson a **Tovább** gombra.
A varázsló beolvassa az összegyűjtött fájlokat és beállításokat és alkalmazza azokat a cél számítógépen. Az átvitel befejeztével a **Befejezés** képernyő jelenik meg.
- 4 Kattintson a **Befejezés** gombra, majd indítsa újra a számítógépet.

Műszaki adatok

 **MEGJEGYZÉS:** A kínált opciók régióként eltérőek lehetnek. Ha a számítógép konfigurációjáról bővebb információt szeretne, kattintson a **Start** → **Súgó és támogatás** menüpontra, és válassza a számítógép adatainak megtekintését.

Processzor

| | |
|----------------------------|---|
| Processzor típusa | egy vagy két kétmagos Intel® Xeon® 5200 processzor egy vagy két négymagos Intel Xeon 5400 processzor |
| 2. szintű (L2) gyorsítótár | Kétmagos Intel Xeon 5200 processzor: 6 MB Négymagos Intel Xeon 5400 processzor: 12 MB |
| FSB buszsebesség (FSB) | 1333 MHz |

Rendszerinformáció

| | |
|----------------------|------------|
| Chipkészlet | Intel 5400 |
| Adatbusz szélesség | 64 bit |
| Cím busz szélesség | 38 bit |
| DMA csatornák | hét |
| megszakítási szintek | 24 |
| BIOS chip (NVRAM) | 8 MB |

Rendszerinformáció (folytatás)

| | |
|-----------------|---|
| Hálózati kártya | <p>integrált hálózati csatolófelület ASF 2.0 támogatással a DMTF határozata alapján, 10/100/1000-MB/s kommunikációra képes:</p> <ul style="list-style-type: none">• zöld — jó kapcsolat van a 10 MB/s-os hálózat és a számítógép között• narancssárga — jó a kapcsolat a 100 MB/s-os hálózat és a számítógép között• sárga — jó kapcsolat van a 1000 MB/s-os (1 GB) hálózat és a számítógép között.• kikapcsolva — A számítógép nem észlel fizikai kapcsolatot a hálózattal. <p>MEGJEGYZÉS: ASF 2.0 támogatás és a wake-up LAN nem elérhetőek a másodlagos hálózati kártyával (NIC) és a <i>teaming</i> mode esetén az elsődleges hálózati kártyával sem.</p> |
| RAID támogatás | RAID 0 és RAID 1 (tükrözés) |

Memória

| | |
|------------------------|--|
| Típus | 667 MHz DDR2 ECC teljesen pufferezt DIMM (FBD) |
| Memóriafoglalatok | 4 db |
| Memóriakapacitás | 256 MB, 512 MB, 1 GB, 2 GB, 4 GB és 8 GB |
| Minimális memóriaméret | 256 MB |
| Maximális memóriaméret | 32 GB |

Meghajtók

| | |
|-----------------------------|---|
| Kívülről elérhető: | akár 2 db 3,5"-es meghajtó-beépítőhely (FlexBay) 1 db 5,25"-es slimline meghajtótér  FIGYELMEZTETÉS: A merevlemezek üzem közben <i>nem</i> cserélhetők. |
| Rendelkezésre álló eszközök | akár 2 db 3,5"-es SATA merevlemez 1 db slimline SATA optikai meghajtó |

Videokártya

| | |
|-------|---------------------------------|
| Típus | PCI Express x16 (két bővíthető) |
|-------|---------------------------------|

Audio

| | |
|-------|--|
| Típus | Integrált ADI 1984 High Definition Audio CODEC és AC97/High Definition digitális vezérlő |
|-------|--|

Bővítőbusz

| | |
|-------------------------------------|--|
| Busz típusa | PCI 2.3 PCI Express 1.0a SATA 2.0 USB 2.0 |
| Busz sebesség/adatátviteli sebesség | PCI: 133 MB/s PCI Express x8 bővítőhely kétirányú sebesség — 500 MB/s x16 bővítőhely kétirányú sebesség — 1 GB/s SATA 1.0 és 2.0: 150 és 300 Mbps meghajtónként USB 2.0: 480 Mbps-ig (nagysebesség) |

Bővítőhelyek:

Központi emelő:

| | |
|-------|--|
| PCI-X | egy teljes magasság, teljes hossz 3.3 V, 64 bit, 100 MHz |
| PCI | egy PCI Universal, teljes magasság, teljes hossz 5.0 V, 32 bit, 33 MHz |

MEGJEGYZÉS: A központ emelő foglalat konfigurációja az számítógépre telepített emelőtől függően.

Központ emelő:

| | |
|----------------|--|
| PCI-X | egy teljes magasság, teljes hossz 3.3 V, 64 bit, 100 MHz |
| PCI Express x8 | egy teljes magasság, teljes hossz x8 sáv |

MEGJEGYZÉS: A központ emelő foglalat konfigurációja az számítógépre telepített emelőtől függően.

Külső emelő:

| | |
|-------------------------------------|---|
| PCI Express x16 (két bővítőhely) | két teljes magasság, teljes hosszúság x16 sáv |
|-------------------------------------|---|

Bővítőbusz (folytatás)

PCI

| | |
|-------------------------------------|----------------|
| Csatlakozó | egy |
| Csatlakozó mérete | 124 érintkezős |
| Csatlakozó maximális adatszélessége | 32 bit |

PCI-X:

| | |
|-------------------------------------|----------------|
| Csatlakozó | egy |
| Csatlakozó mérete | 188 érintkezős |
| Csatlakozó maximális adatszélessége | 64 bit |

PCI Express x8

| | |
|-------------------------------------|--|
| Csatlakozó | egy x16 (támogatja x8, x4 és x1 kártyákat) |
| Csatlakozó mérete | 164 érintkezős |
| Csatlakozó maximális adatszélessége | x8 PCI Express sáv |

PCI Express x16

| | |
|-------------------------------------|---------------------|
| Csatlakozó | 2 db x16-os |
| Csatlakozó mérete | 164 érintkezős |
| Csatlakozó maximális adatszélessége | x16 PCI Express sáv |

Csatlakozók

Külső csatlakozók:

| | |
|------------------------|--|
| USB | két előlap USB 2.0-kompatibilis csatlakozók három hátlap USB 2.0-kompatibilis csatlakozók |
| Hálózati adapter (NIC) | 2 db a hátlapon elhelyezett RJ-45 csatlakozó (integrált 1 GB-os NIC-adapterhez) |
| Videokártya | hátlapon elhelyezett DVI-csatlakozó (a grafikus kártyán) hátlapon elhelyezett VGA-csatlakozó (a grafikus kártyán) |

Csatlakozók (folytatás)

| | |
|-----------------------------|---|
| PS/2 (billentyűzet és egér) | 2 db a hátlapon elhelyezett 6 érintkezős mini-DIN |
| Soros | 2 db a hátlapon elhelyezett 9 érintkezős csatlakozó (16550C kompatibilis) |
| Audio | 2 db a hátlapon elhelyezett csatlakozó (analóg be- és kimenet) |

Alaplapi csatlakozóaljzatok:

| | |
|---|--|
| Soros ATA | 3 db 7 érintkezős csatlakozó |
| Belső USB | 1 db 10 érintkezős csatlakozó |
| Hűtőventilátorok | 2 db 4 érintkezős csatlakozó 2 db 5 -pin csatlakozó |
| PCI (a középső emelőkártyán) | 1 db 124 érintkezős csatlakozó |
| PCI-X (a középső emelőkártyán) | 1 db 188 érintkezős csatlakozó |
| PCI Express x8 (a középső emelőkártyán) | egy 164 érintkezős csatlakozó |
| PCI Express x16 (a külső emelőkártyán) | 2 db 164 érintkezős csatlakozó |
| Előlapi kezelőpanel | 1 db 20 érintkezős csatlakozó |
| Előlapi USB-csatlakozó | 1 db 10 érintkezős csatlakozó |
| Processzor | 2 db 775 érintkezős csatlakozó |
| Memória | négy 240 érintkezős csatlakozó |
| Tápellátás 12V | 3 db 6 érintkezős csatlakozó |
| Tápellátás (fő) | egy 24 érintkezős csatlakozó |

Vezérlőszervek és visszajelzők

Előlap:

| | |
|-----------------------------------|--|
| főkapcsoló | nyomógomb — Nyomja meg a főkapcsoló gombot a számítógép bekapcsolásához.  FIGYELMEZTETÉS: Az adatvesztés elkerülése érdekében ne kapcsolja ki a számítógépet a főkapcsoló megnyomásával. Ehelyett hajtson végre szabályos rendszerleállítást. |
| Tápellátás visszajelző | zöld fény — Villogó zöld alvó üzemmódban; folyamatos zöld normál, bekapcsolt üzemmódban. narancs fény — A villogó narancs azt jelzi, hogy lehetséges, hogy belső tápprobléma van; a folyamatos sárga fény azt jelzi, hogy valamelyik eszköz meghibásodott, vagy helytelenül lett telepítve (lásd Tápellátással kapcsolatos problémák, 49. oldal). |
| Hálózati tevékenység jelzések (2) | zöld villogó fény — Akkor villog, amikor a számítógép adatokat küld, vagy fogad a hálózaton. Nagy mennyiségű adat továbbítása esetén a visszajelző fénye <i>folyamatossá</i> is válhat. |
| merevlemez meghajtó üzemjelzője | zöld fény — A merevlemez meghajtó üzemjelzője akkor világít, ha a számítógép adatokat olvas a merevlemezről vagy adatokat ír rá. A jelzőfény akkor is világíthat, ha egy olyan eszköz, mint az optikai meghajtó működik. |

Vezérlőszervek és visszajelzők (folytatás)

Hátsó panel

| | |
|---|---|
| Kapcsolat integritását jelző fény (a beépített hálózati adapternél) | <p>A hálózati kapcsolat jelzőfénye akkor világít, ha 10 Mbps-os, 100 Mbps-os vagy 1000 Mbps-os (1 Gbps-os) hálózat és a számítógép között jó kapcsolat áll fent.</p> <ul style="list-style-type: none">• zöld — jó kapcsolat van a 10 MB/s-os hálózat és a számítógép között• narancssárga — jó a kapcsolat a 100 MB/s-os hálózat és a számítógép között• sárga — jó kapcsolat van a 1000 MB/s-os (1 GB) hálózat és a számítógép között.• kikapcsolva — A számítógép nem észlel fizikai kapcsolatot a hálózattal. <p>MEGJEGYZÉS: ASF 2.0 támogatás és a wakeup LAN nem elérhetőek a másodlagos hálózati kártyával (NIC) és a <i>teaming</i> mode esetén az elsődleges hálózati kártyával sem.</p> |
| Aktivitás fény (a beépített hálózati adapternél) | <p>sárga villogó fény — Akkor villog, amikor a számítógép adatokat küld vagy fogad a hálózaton. Nagy mennyiségű adat továbbítása esetén a visszajelző fénye <i>folyamatossá</i> is válhat.</p> |

Áramellátás

Egyenáramú tápegység

| | |
|--------------------|--|
| Teljesítmény | 750 W |
| Maximális hőleadás | 750 W tápellátás: 2559 BTU/óra MEGJEGYZÉS: A hőleadást kiszámítása a tápegység teljesítményén alapul. |
| Feszültség | Autoranging tápellátás: 90–240 VAC 50–60 Hz esetén MEGJEGYZÉS: Feszültség (lásd a számítógéphez mellékelt biztonsági adatokat a fontos feszültségbeállítási információkért.) |
| Gombelem | 3 voltos CR2032 lítium gombelem |

Környezeti adatok (folytatás)

Maximális ütődés:

| | |
|----------|--|
| működési | 40 G +/- 5% 2 msec pulzustartammal +/- 10% (megfelel 20 hüvelyk/sec [51 cm/sec] értéknek) |
| tárolási | 105 G +/- 5% 2 msec pulzustartammal +/- 10% (megfelel 50 hüvelyk/sec [127 cm/sec] értéknek) |

Magasság:

| | |
|--------------------------|--|
| működési | -16 és 3048 m között |
| tárolási | -16 és 10,600 m között (-50 - 35,000 ft) |
| Légekörszennyezési szint | legfeljebb G2-es osztályú az ISA-S71.04-1985 jelű szabvány szerint |

Hibaelhárítás

 **VIGYÁZAT:** Elektromos áramütés megelőzésére, illetve a mozgó ventilátor palettái által való becsípés, vagy más sérülés elkerülésére, mindig húzza ki a számítógépet az elektromos aljzataból, mielőtt kinyitná a dobozt.

 **VIGYÁZAT:** Az ebben a részben ismertetett műveletek elvégzése előtt olvassa el a számítógéphez kapott biztonsági utasításokat.

Hibakereső eszközök

Tápellátás visszajelző

 **VIGYÁZAT:** Az ebben a részben ismertetett műveletek elvégzése előtt olvassa el a számítógéphez kapott biztonsági utasításokat.

A számítógép elején található üzemjelző fény villogással vagy folyamatos világítással a különféle állapotokat jelzi:

- Ha a feszültségjelző zöld, és a számítógép nem válaszol, lásd a „Diagnosztikai jelzőfények” részt a *Szervizelési kézikönyvben*.
- Ha az üzemjelző fény zöld színnel villog, a számítógép készenléti állapotban van. A normál működés visszaállításához nyomjon meg egy gombot a billentyűzeten, mozgassa az egeret, vagy nyomja meg a főkapcsolót.
- Ha az üzemjelző fény nem világít, a számítógép ki van kapcsolva vagy nem kap tápellátást.
 - A tápkábelt dugja vissza a számítógép hátán a tápellátó aljzatba és csatlakoztassa a hálózati feszültségre.
 - Ha a számítógép elosztóra csatlakozik, gondoskodjon arról, hogy az elosztó csatlakozzon a hálózati feszültségre és a kapcsolója be legyen kapcsolva.
 - A feszültség védő készülékeket, elosztókat és a hosszabbító kábeleket kiiktatva ellenőrizze, hogy a számítógép megfelelően működik-e.
 - Ellenőrizze, hogy a hálózati csatlakozó megfelelően működik-e egy másik készülékkel, például egy lámpával.

- Gondoskodjon arról, hogy a fő tápkábel és az előlapi tápkábel biztosan csatlakozzon az alaplaphoz (lásd a *Szervizelési kézikönyvet* a Dell Support honlapon a **support.dell.com** címen).
- Ha az üzemjelző fény sárga színnel villog, a számítógép kap áramot, de belső energiaellátási problémái lehetnek.
 - Gondoskodjon arról, hogy a processzor tápkábele és az előlapi tápkábel biztosan csatlakozzon az alaplaphoz (lásd a *Szervizelési kézikönyvet* a Dell Support honlapon a **support.dell.com** címen).
- Ha az üzemjelző fény sárga színnel folyamatosan világít, akkor a készülék hibásan működik, vagy helytelenül lett telepítve.
 - Vegye ki és helyezze vissza a memóriamodulokat (lásd a *Szervizelési kézikönyvet* a Dell Support honlapon a **support.dell.com** címen).
 - Vegyen ki és helyezzen vissza minden kártyát (lásd a *Szervizelési kézikönyvet* a Dell Support honlapján a **support.dell.com** címen).
- Zárja ki az interferenciaforrásokat. Az interferencia néhány lehetséges oka:
 - Tápkábel, a billentyűzet és az egér hosszabbítókábele
 - Túl sok készülék csatlakozik egy elosztóra
 - Több elosztó csatlakozik egy hálózati csatlakozóra

Hangkódok

A számítógép indításkor egy sor hangjelzést adhat. Ez a hangjelzéssorozat az úgynevezett hangkód, és a számítógéppel kapcsolatos problémák azonosítását segíti.

Ha a számítógép indításkor egy sor hangjelzést ad:

- 1 Jegyezze fel a hangkódot a Diagnosztikai ellenőrzőlista alapján, lásd a 74. oldalon.
- 2 Futtassa a Dell Diagnosztikát hogy a hiba okát azonosítsa (lásd Hibaelhárítási javaslatok, 48. oldal).
- 3 Kérjen műszaki segítséget a Dell szakembereitől (lásd Kapcsolatba lépés a Dell-lel, 75. oldalon).

| Kód | Ok |
|-------|-------------------------------|
| 1-1-2 | Mikroprocesszor regiszterhiba |

| Kód | Ok |
|-----------------------|---|
| 1-1-3 | NVRAM olvasás/írás hiba |
| 1-1-4 | ROM BIOS ellenőrző összeg hiba |
| 1-2-1 | Programozható intervallumos időzítő hiba |
| 1-2-2 | DMA inicializálási hiba |
| 1-2-3 | DMA lapregiszter olvasási/írási hiba |
| 1-3 | Video memória teszt hiba |
| 1-3-1 a 2-4-4 után | A memória beazonosítása vagy használata helytelen |
| 1-3-2 | Memóriaproblémák |
| 3-1-1 | Alárendelt DMA regiszterhiba |
| 3-1-2 | Alárendelt DMA regiszterhiba |
| 3-1-3 | Alárendelt eszköz megszakító maszkregiszter hiba |
| 3-1-4 | Alárendelt eszköz megszakító maszkregiszter hiba |
| 3-2-2 | Megszakítási vektor betöltési hiba |
| 3-2-4 | A billentyűzetvezérlő tesztje hibát jelzett. |
| 3-3-1 | NVRAM teljesítményvesztés |
| 3-3-2 | Érvénytelen NVRAM konfiguráció |
| 3-3-4 | Video memória teszt hiba |
| 3-4-1 | Képernyő inicializálási hiba |
| 3-4-2 | Képernyő következő sorra léptetésének hibája |
| 3-4-3 | Hiba a video ROM keresésekor |
| 4-2-1 | Nincs időzítő-beosztás |
| 4-2-2 | Leállítási hiba |
| 4-2-3 | A20-as kapu hiba |
| 4-2-4 | Váratlan megszakítás védett üzemmódban |
| 4-3-1 | Memóriahiba a 0FFFFh cím felett |
| 4-3-3 | Időzítő-chip 2 számláló hiba |
| 4-3-4 | Megállt az időpontot jelző óra |

| Kód | Ok |
|-------|---|
| 4-4-1 | Soros vagy párhuzamos port teszt hiba |
| 4-4-2 | Nem sikerült kibontani a kódot az árnyékmemóriába |
| 4-4-3 | Aritmetikai segédprocesszor teszt hiba |
| 4-4-4 | Gyorsítótár teszt hiba |

Hibaüzenetek



VIGYÁZAT: Az ebben a részben ismertetett műveletek elvégzése előtt olvassa el a a számítógéphez kapott biztonsági utasításokat.



MEGJEGYZÉS: Ha a kapott üzenet nem szerepel a táblázatban, akkor olvassa el az operációs rendszer vagy az üzenet megjelenésekor futó program dokumentációját.

AUXILIARY DEVICE FAILURE (KIEGÉSZÍTŐ ESZKÖZ MEGHIBÁSODÁS) —

Az érintőpanel vagy a külső egér meghibásodott. A külső egér esetén ellenőrizze a kábelcsatlakozásokat. Engedélyezze a **Mutató eszköz** lehetőséget a rendszertelepítő programban. Bővebb információkért lásd a *Szervizelési kézikönyvet* a **support.dell.com** címen. Amennyiben a probléma továbbra is fennáll, lépjen kapcsolatba a Dell-lel (lásd Kapcsolatba lépés a Dell-lel, 75. oldal).

BAD COMMAND OR FILE NAME (HIBÁS PARANCS VAGY FÁJLNÉV) —

Ellenőrizze, hogy a parancsot jól írta-e be, a szóközők a megfelelő helyen vannak-e és, hogy a megfelelő útvonalt nevet használta-e.

CACHE DISABLED DUE TO FAILURE (MEGHIBÁSODÁS MIATT A CACHE LETILTVA) —

A processzor elsődleges belső cache memóriája meghibásodott.

Lépjen kapcsolatba a Dell-lel (lásd Kapcsolatba lépés a Dell-lel, 75. oldal).

CD DRIVE CONTROLLER FAILURE 0 (CD MEGHAJTÓ VEZÉRLŐ HIBA 0) —

A CD meghajtó nem válaszol a számítógép által kiadott parancsra.

DATA ERROR (ADATHIBA) —

A merevlemez-meghajtó nem tud adatot olvasni.

RENDELKEZÉSRE ÁLLÓ MEMÓRIA CSÖKKENTÉSE — Egy vagy több memóriamodul nem működik, vagy nem csatlakozik megfelelően. Telepítse újra a memóriamodulokat, vagy ha szükséges cserélje le azokat. Bővebb információkért lásd a *Szervizelési kézikönyvet* a **support.dell.com** címen.

DISK C: FAILED INITIALIZATION (C: MEGHAJTÓ INICIALIZÁCIÓS HIBA) —

A merevlemez-meghajtó inicIALIZÁCIÓS sikertelen volt. Futtasson hardver tesztet a Dell Diagnostics alkalmazásban (lásd Dell Diagnostics, 42. oldal).

DRIVE NOT READY (A MEGHAJTÓ NEM ÁLL KÉSZEN) — A művelet folytatásához merevlemez-meghajtóra van szükség a meghajtó rekeszben. Helyezzen merevlemez meghajtót a merevlemez-meghajtó rekeszbe. Bővebb információkért lásd a *Szervizelési kézikönyvet* a **support.dell.com** címen.

HIBA A PCMCIA KÁRTYA OLVASÁSAKOR — A számítógép nem tudja azonosítani az ExpressCard kártyát. Helyezze be újra a kártyát vagy próbáljon másat. Bővebb információkért lásd a *Szervizelési kézikönyvet* a **support.dell.com** címen.

EXTENDED MEMORY SIZE HAS CHANGED (A BŐVÍTETT MEMÓRIA MÉRETE MEGVÁLTOZOTT) — Az NVRAM-ban rögzített memóriaméret nem egyezik a számítógépen telepített memória méretével. Indítsa újra a számítógépet. Ha a hibaüzenet újra megjelenik, lépjen kapcsolatba a Dell-lel (lásd *Kapcsolatba lépés a Dell-lel*, 75. oldal).

THE FILE BEING COPIED IS TOO LARGE FOR THE DESTINATION DRIVE (A MÁSOLT FÁJL MÉRETE TÚL NAGY A CÉLMEGHAJTÓ SZÁMÁRA) — A fájl mérete, amelyet másolni szeretne túl nagy ahhoz, hogy a lemezre férjen, vagy a lemez megtelt. A fájlt próbálja egy másik lemezre másolni, vagy használjon nagyobb kapacitású lemezt.

A FILENAME CANNOT CONTAIN ANY OF THE FOLLOWING CHARACTERS: \ / : * ? (FÁJLNÉV NEM TARTALMAZHATJA A KÖVETKEZŐ KARAKTEREKET: \ / : * ?) LÁSD — Ezeket a karaktereket ne használja fájlnevekben.

A20-AS KAPU HIBA — A memóriamodul meglazulhatott. Telepítse újra a memóriamodulokat, vagy ha szükséges cserélje le azokat. Bővebb információkért lásd a *Szervizelési kézikönyvet* a **support.dell.com** címen.

GENERAL FAILURE (ÁLTALÁNOS HIBA) — Az operációs rendszer nem tudja végrehajtani a parancsot. Ezt az üzenetet általában egy specifikusabb üzenet is követi — például *Printer out of paper* (A nyomtatóból kifogyott a papír). Tegye meg a szükséges lépést.

HARD-DISK DRIVE CONFIGURATION ERROR (MEREVLEMEZ-MEGHAJTÓ KONFIGURÁCIÓS HIBA) — A számítógép nem tudja azonosítani a meghajtó típusát. Kapcsolja ki a számítógépet, vegye ki a merevlemezt (lásd a *Szervizelési kézikönyvet* a **support.dell.com** címen), és indítsa a számítógépet a CD-ről. Ezután kapcsolja ki a számítógépet, helyezze vissza a merevlemez-meghajtót, és indítsa újra a számítógépet. Futtasson merevlemez meghajtó tesztet a Dell Diagnostics alkalmazásban (lásd *Dell Diagnostics*, 42. oldal).

HARD-DISK DRIVE CONTROLLER FAILURE 0 (MEREVLEMEZ-MEGHAJTÓ VEZÉRLŐ HIBA 0) — A merevlemez meghajtó nem válaszol a számítógép által kiadott parancsra. Kapcsolja ki a számítógépet, vegye ki a merevlemezt (lásd a *Szervizelési kézikönyvet* a **support.dell.com** címen), és indítsa a számítógépet a CD-ről. Ezután kapcsolja ki a számítógépet, helyezze vissza a merevlemez-meghajtót, és indítsa újra a számítógépet. Ha a probléma nem szűnik meg, próbálkozzon egy másik meghajtóval. Futtasson merevlemez meghajtó tesztet a Dell Diagnostics alkalmazásban (lásd Dell Diagnostics, 42. oldal).

MEREVLEMEZES MEGHAJTÓ HIBA — A merevlemez meghajtó nem válaszol a számítógép által kiadott parancsra. Kapcsolja ki a számítógépet, vegye ki a merevlemezt (lásd a *Szervizelési kézikönyvet* a **support.dell.com**), és indítsa a számítógépet a CD-ről. Ezután kapcsolja ki a számítógépet, helyezze vissza a merevlemez-meghajtót, és indítsa újra a számítógépet. Ha a probléma nem szűnik meg, próbálkozzon egy másik meghajtóval. Futtasson merevlemez meghajtó tesztet a Dell Diagnostics alkalmazásban (lásd Dell Diagnostics, 42. oldal).

MEREVLEMEZES MEGHAJTÓ HIBA — A merevlemez-meghajtó meghibásodott. Kapcsolja ki a számítógépet, vegye ki a merevlemezt (lásd a *Szervizelési kézikönyvet* a **support.dell.com** weboldalon), és indítsa a számítógépet a CD-ről. Ezután kapcsolja ki a számítógépet, helyezze vissza a merevlemez-meghajtót, és indítsa újra a számítógépet. Ha a probléma nem szűnik meg, próbálkozzon egy másik meghajtóval. Futtasson merevlemez meghajtó tesztet a Dell Diagnostics alkalmazásban (lásd Dell Diagnostics, 42. oldal).

INSERT BOOTABLE MEDIA (HELYEZZEN BE RENDSZERINDÍTÓ ADATHORDOZÓT) — Az operációs rendszer nem indító adathordozót próbál meg elindítani, mint például a CD-t vagy hajlékonylemezt. Helyezzen be rendszerindító adathordozót.

INVALID CONFIGURATION INFORMATION-PLEASE RUN SYSTEM SETUP PROGRAM (ÉRVÉNYTELEN KONFIGURÁCIÓ - KÉREM, FUTTASSA A RENDSZERBEÁLLÍTÁS PROGRAMOT) — A rendszer konfigurációs információk nem egyeznek a hardver konfigurációjával. Ez az üzenet általában azután jelenik meg, miután új memóriamodult helyezett be. A megfelelő beállításokat javítsa ki a rendszerbeállítás programban. Bővebb információkért lásd a *Szervizelési kézikönyvet* a **support.dell.com** címen.

KEYBOARD CLOCK LINE FAILURE (BILLENTYŰZET JELHIBA) — A külső billentyűzet esetén ellenőrizze a kábelcsatlakozásokat. Futtasson hardver tesztet a Dell Diagnostics alkalmazásban (lásd Dell Diagnostics, 42. oldal).

KEYBOARD CONTROLLER FAILURE (BILLENTYÜZET VEZÉRLŐ HIBA) —

A külső billentyűzet esetén ellenőrizze a kábelcsatlakozásokat. Indítsa újra a számítógépet, és az indítási rutin közben ne érjen a billentyűzethez vagy az egerhez. Futtasson hardver tesztet a Dell Diagnostics alkalmazásban (lásd Dell Diagnostics, 42. oldal).

KEYBOARD CLOCK LINE FAILURE (BILLENTYÜZET ÓRAJELHIBA) — A külső billentyűzet esetén ellenőrizze a kábelcsatlakozásokat. Futtasson hardver tesztet a Dell Diagnostics alkalmazásban (lásd Dell Diagnostics, 42. oldal).

(BERAGADT BILLENTYŰ HIBA) — A külső billentyűzet esetén ellenőrizze a kábelcsatlakozásokat. Indítsa újra a számítógépet, és az indítási rutin közben ne érjen a billentyűzethez. Futtasson beragadt billentyű tesztet a Dell Diagnostics alkalmazásban (lásd Dell Diagnostics, 42. oldal).

LICENSED CONTENT IS NOT ACCESSIBLE IN MEDIADIRECT (AZ ENGEDÉLYKÖTELES TARTALOM NEM HOZZÁFÉRHETŐ A MEDIADIRECTBEN) — A Dell™ MediaDirect™ nem tudja igazolni a fájl digitális jogkezelési (DRM) korlátozásait, ezért a fájl nem játszható le (lásd Dell Diagnostics, 42. oldal).

MEMORY ADDRESS LINE FAILURE AT ADDRESS, READ VALUE EXPECTING VALUE (MEMÓRIA CÍMSOR HIBA A CÍMBEN, OLVASOTT ÉRTÉK VÁRT ÉRTÉK) — Egy memóriamodul hibásodhatott meg, vagy nem csatlakozik megfelelően. Telepítse újra a memóriamodulokat, vagy ha szükséges cserélje le azokat. Bővebb információkért lásd a *Szervizelési kézikönyvet* a support.dell.com címen.

MEMORY ALLOCATION ERROR (MEMÓRIAKOSZTÁSI HIBA) — A szoftver, amelyet futtatni kíván konfliktust okoz az operációs rendszerrel, egy másik programmal vagy segédprogrammal. Kapcsolja ki a számítógépet, várjon 30 másodpercet, majd indítsa újra. Próbálja meg újra futtatni a programot. Ha a probléma nem szűnik meg, olvassa el a szoftver dokumentációját.

MEMORY DATA LINE FAILURE AT ADDRESS, READ VALUE EXPECTING VALUE (MEMÓRIA ADATSOR HIBA A CÍMBEN, OLVASOTT ÉRTÉK VÁRT ÉRTÉK) — Egy memóriamodul hibásodhatott meg, vagy nem csatlakozik megfelelően. Telepítse újra a memóriamodulokat, vagy ha szükséges cserélje le azokat. Bővebb információkért lásd a *Szervizelési kézikönyvet* a support.dell.com címen.

MEMORY DOUBLE WORD LOGIC FAILURE AT ADDRESS, READ VALUE EXPECTING VALUE (MEMÓRIA DUPLA LOGIKAI SZÓ HIBA A CÍMBEN, OLVASOTT ÉRTÉK VÁRT ÉRTÉK) — Egy memóriamodul hibásodhatott meg, vagy nem csatlakozik megfelelően. Telepítse újra a memóriamodulokat, vagy ha szükséges cserélje le azokat. Bővebb információkért lásd a *Szervizelési kézikönyvet* a support.dell.com címen.

MEMORY ODD/EVEN WORD LOGIC FAILURE AT ADDRESS, READ VALUE EXPECTING VALUE (MEMÓRIA PÁROS/PÁRATLAN LOGIKAI HIBA A CÍMBEN, OLVASOTT ÉRTÉK VÁRT ÉRTÉK) — Egy memóriamodul hibásodhatott meg, vagy nem csatlakozik megfelelően. Telepítse újra a memóriamodulokat, vagy ha szükséges cserélje le azokat. Bővebb információkért lásd a *Szervizelési kézikönyvet* a **support.dell.com** címen.

MEMORY WRITE/READ FAILURE AT ADDRESS, READ VALUE EXPECTING VALUE (MEMÓRIA ÍRÁS/OLVASÁS HIBA A CÍMBEN, OLVASOTT ÉRTÉK VÁRT ÉRTÉK) — Egy memóriamodul hibásodhatott meg, vagy nem csatlakozik megfelelően. Telepítse újra a memóriamodulokat, vagy ha szükséges cserélje le azokat. Bővebb információkért lásd a *Szervizelési kézikönyvet* a **support.dell.com** címen.

NO BOOT DEVICE AVAILABLE (NEM ÁLL RENDELKEZÉSRE RENDSZERINDÍTÓ ESZKÖZ) — A számítógép nem találja a merevlemez-meghajtót. Ha a merevlemez-meghajtó a rendszerindító eszköz, gondoskodjon arról, hogy a meghajtó megfelelően legyen telepítve, illetve particionálva legyen, mint rendszerindító eszköz.

NO BOOT SECTOR ON HARD DRIVE (NINCS RENDSZERINDÍTÓ SZEKTOR A MEREVLEMEZ-MEGHAJTÓN) — Az operációs rendszer sérülhetett meg. Lépjen kapcsolatba a Dell-lel (lásd Kapcsolatba lépés a Dell-lel, 75. oldal).

NO TIMER TICK INTERRUPT (NINCS IDŐZÍTŐ SZIGNÁL MEGSZAKÍTÁS) — Az alaplapon lévő chip meghibásodott. Futtasson rendszertesztet a Dell Diagnostics alkalmazásban (lásd Dell Diagnostics, 42. oldal).

NEM ÁLL RENDELKEZÉSRE ELEGENDŐ MEMÓRIA VAGY FORRÁS ZÁRJON LE NÉHÁNY PROGRAMOT ÉS PRÓBÁLKOZZON ÚJBÓL. — Túl sok programot nyitott ki. Zárjon be minden ablakot és nyissa ki a programot, amelyet használni kíván.

OPERATING SYSTEM NOT FOUND (AZ OPERÁCIÓS RENDSZER NEM TALÁLHATÓ) — Helyezze vissza a merevlemezt (lásd a *Szervizelési kézikönyvet* a **support.dell.com** weboldalon). Amennyiben a probléma továbbra is fennáll, lépjen kapcsolatba a Dell-lel (lásd Kapcsolatba lépés a Dell-lel, 75. oldal).

OPTIONAL ROM BAD CHECKSUM (OPCIONÁLIS ROM HIBÁS ELLENŐRZŐSSZEG) — Az opcionális ROM meghibásodott. Lépjen kapcsolatba a Dell-lel (lásd Kapcsolatba lépés a Dell-lel, 75. oldal).

A REQUIRED .DLL FILE WAS NOT FOUND (NEM TALÁLHATÓ A SZÜKSÉGES .DLL FÁJL) — A program, amelyet megpróbált megnyitni, egy alapvető fontosságú fájl hiányol. Távolítsa el, majd telepítse újra a programot:

Microsoft® Windows Vista®:

- 1 Kattintson a Windows Vista Start gombjára  → **Vezérlőpult** → **Programok** → **Programok és funkciók**.
- 2 Válassza ki az eltávolítandó programot.
- 3 Kattintson az **Eltávolítás** gombra.
- 4 A telepítési utasításokért lásd a program dokumentációját.

Microsoft Windows® XP:

- 1 Kattintson a következőkre: **Start** → **Vezérlőpult** → **Programok telepítése és törlése** → **Programok és funkciók**.
- 2 Válassza ki az eltávolítandó programot.
- 3 Kattintson az **Eltávolítás** gombra.
- 4 A telepítési utasításokért lásd a program dokumentációját.

SECTOR NOT FOUND (SZEKTOR NEM TALÁLHATÓ) — Az operációs rendszer nem talál egy szektort a merevlemez-meghajtón. A merevlemez-meghajtón sérült szektor vagy sérült FAT lehet. A merevlemez-meghajtón lévő fájlstruktúra ellenőrzéséhez futtassa a Windows hibaellenőrző programját. Utasításokért lásd a Windows Súgó és támogatást (**Start** → **Súgó és támogatás**). Ha számos szektor megsérült, az adatairól készítsen biztonsági másolatot (ha lehetséges), majd formázza újra a merevlemez-meghajtót.

SEEK ERROR (KERESÉSI HIBA) — Az operációs rendszer nem talál egy adott nyomot a merevlemezen.

LEÁLLÍTÁSI HIBA — Az alaplapon lévő chip meghibásodott. Futtasson rendszertesztet a Dell Diagnostics alkalmazásban (lásd Dell Diagnostics, 42. oldal).

TIME-OF-DAY CLOCK LOST POWER (AZ IDŐPONTOT JELZŐ ÓRA TÁPELLÁTÁSA MEGSZÜNT) — A rendszerkonfigurációs beállítások megsérültek. Az akkumulátor feltöltéséhez a számítógépet csatlakoztassa fali csatlakozóaljzatra. Ha a probléma továbbra is fennáll, próbálja meg visszaállítani az adatokat belépve a Rendszertelepítő programba, majd azonnal kilépve belőle (lásd a *Szervizelési kézikönyvet* a support.dell.com weboldalon). Ha az üzenet újra megjelenik, lépjen kapcsolatba a Dell-lel (lásd Kapcsolatba lépés a Dell-lel, 75. oldal).

MEGÁLLT AZ IDŐPONTOT JELZŐ ÓRA — Lemerült a tartalék akkumulátor, amely támogatja a rendszerkonfigurációs beállításokat. Az akkumulátor feltöltéséhez a számítógépet csatlakoztassa fali csatlakozóaljzatra. Amennyiben a probléma továbbra is fennáll, lépjen kapcsolatba a Dell-lel (lásd Kapcsolatba lépés a Dell-lel, 75. oldal).

TIME-OF-DAY NOT SET-PLEASE RUN THE SYSTEM SETUP PROGRAM (AZ IDŐPONTOT JELZŐ ÓRA NINCS BEÁLLÍTVA - KÉREM, FUTTASSA A RENDSZERBEÁLLÍTÁS PROGRAMOT) — A rendszerbeállítás programban tárolt dátum és idő nem egyezik a rendszerórával. Állítsa be a **Dátum** és az **Idő** opciókat. Bővebb információkért lásd a *Szervizelési kézikönyvet* a support.dell.com címen.

A 2. IDŐZÍTŐ CHIP SZÁMLÁLÓ HIBÁS — Az alaplapon lévő chip meghibásodott. Futtasson rendszertesztet a Dell Diagnostics alkalmazásban (lásd Dell Diagnostics, 42. oldal).

VÁRATLAN MEGSAKÍTÁS VÉDETT ÜZEMMÓDBAN — A billentyűzet vezérlő meghibásodott, vagy egy memóriamodul meglazult. Futtasson rendszermemória tesztet a Dell Diagnostics alkalmazásban (lásd Dell Diagnostics, 42. oldal).

X:\ IS NOT ACCESSIBLE. (X:\ NEM ELÉRHETŐ) AZ ESZKÖZ NEM ÁLL KÉSZEN — A meghajtóba helyezzen lemezt, és próbálkozzon újra.

Rendszerüzenetek



MEGJEGYZÉS: Ha a kapott üzenet nem szerepel a táblázatban, akkor olvassa el az operációs rendszer vagy az üzenet megjelenésekor futó program dokumentációját.

FIGYELEM! AZ ELŐZŐ INDÍTÁSI KÍSÉRLETNÉL EZ A RENDSZER A(Z) [NNNN] ELLENŐRZÉSI PONTNÁL MEGHIBÁSODOTT. A PROBLÉMA MEGOLDÁSA ÉRDEKÉBEN JEGYEZZE FEL AZ ELLENŐRZÉSI PONTOT, ÉS FORDULJON A DELL MŰSZAKI TÁMOGATÁSÁHOZ — A számítógép egymás után háromszor, ugyanazon hiba miatt nem tudta befejezni az indító rutint (segítségért lásd Kapcsolatba lépés a Dell-lel, 75. oldal).

CMOS CHECKSUM ERROR (CMOS ELLENŐRZŐ ÖSSZEG HIBA) — Lehetséges alaplapi hiba, vagy az RTC elem gyenge. Cserélje ki az akkumulátort (lásd a *Szervizelési kézikönyvet* a Dell Support honlapon a **support.dell.com** címen, vagy tekintse meg a következőt: Kapcsolatba lépés a Dell-lel, 75. oldal segítségért).

VENTILLÁTOR [X] HIBA — Ventilátor hiba Cserélje ki a hibás ventilátort (lásd a *Szervizelési kézikönyvet* a Dell Support honlapon a **support.dell.com** címen).

HARD-DISK READ FAILURE (MEREVLEMEZ OLVASÁSI HIBA) — Lehetséges merevlemez meghajtó hiba az indítási teszt során (segítségért lásd Kapcsolatba lépés a Dell-lel, 75. oldal).

KEYBOARD FAILURE (BILLENTYŰZET HIBA) — Billentyűzet hiba, vagy a billentyűzet kábele meglazult (lásd a *Szervizelési kézikönyvet* a Dell Support honlapon **support.dell.com** címen).

NO BOOT DEVICE AVAILABLE (NEM ÁLL RENDELKEZÉSRE RENDSZERINDÍTÓ ESZKÖZ) — A rendszer nem érzékel rendszerindító eszközt vagy partíciót.

- Ha az optikai meghajtó a rendszerindító eszköz, gondoskodjon arról, hogy a kábelek csatlakoztatva legyenek, és arról, hogy a rendszerindítólemez a meghajtóban legyen.
- Ha a merevlemez-meghajtó a rendszerindító eszköz, gondoskodjon arról, hogy a kábelek csatlakoztatva legyenek, és arról, hogy a meghajtó megfelelően telepítve, illetve partíciónálva legyen, mint rendszerindító eszköz.
- Lépjen be a rendszerbeállítás programba és győződjön meg róla, hogy az indítási sorrend információ helyes (lásd a *Szervizelési kézikönyvet* a Dell Support honlapon a **support.dell.com** címen).

NO TIMER TICK INTERRUPT (NINCS IDŐZÍTŐ SZIGNÁL MEGSZAKÍTÁS) — Az alaplapon az egyik chip meghibásodhatott, vagy alaplap hiba (segítségért lásd Kapcsolatba lépés a Dell-lel, 75. oldal).

FIGYELMEZTETÉS - A MEREVLEMEZ ÖNFIGYELŐ RENDSZERE JELENTETTE, HOGY EGY PARAMÉTER MEGHALADTA A NORMÁLIS MŰKÖDÉSI HATÁRT. A DELL AJÁNLIJA, HOGY ADATAIT RENDSZERESEN MENTSE EL. A TARTOMÁNYON KÍVÜL ESŐ PARAMÉTER JELEZHET, DE NEM FELTÉTLENÜL, POTENCIÁLIS MEREVLEMEZ-MEGHAJTÓ PROBLÉMÁT.) — S.M.A.R.T hiba, lehetséges merevlemez-meghajtó hiba. Ez a funkció bekapcsolható, illetve kikapcsolható a BIOS beállításokban.

Szoftveres és hardveres problémák megoldása

Ha az operációs rendszer beállításakor egy eszközt nem észlel a rendszer, vagy konfigurálását nem találja megfelelőnek, a hardverhiba-elhárító segítségével feloldhatja az összeférhetetlenséget.

Windows Vista:

- 1 Kattintson a Windows Vista Start gombra , majd a **Súgó és támogatás lehetőségre**.
- 2 Írja be a keresőmezőbe a **hardverhiba-elhárító** kifejezést, és a keresés elindításához nyomja meg az <Enter> billentyűt.
- 3 A keresés eredményei közül válassza ki a problémát legmegfelelőbben leíró opciót a további hibaelhárító lépések követéséhez.

Windows XP:

- 1 Kattintson a **Start** → **Súgó és támogatás** lehetőségre.
- 2 Kereső mezőbe írja be **hardver hibaelhárító**, és a keresés elindításához nyomja meg az <Enter> gombot.
- 3 **A Probléma elhárítása** részben kattintson a **Hardver hibaelhárítás** lehetőségre.
- 4 A **Hardver hibaelhárítás** listában válassza ki a problémát legmegfelelőbben leíró opciót, majd a további hibaelhárító lépések követéséhez kattintson a **Tovább** gombra.

Dell Diagnostics

 **VIGYÁZAT:** Az ebben a részben ismertetett műveletek elvégzése előtt olvassa el a számítógéphez kapott biztonsági utasításokat.

Mikor van szükség a Dell diagnosztika használatára?

Ha problémája támad a számítógéppel, végezze el a Hibaelhárítási javaslatok című részben leírtakat a 48. oldalo, futtassa a Dell Diagnostics programot, és csak ezután forduljon a Dellhez műszaki segítségnyújtásért.

A Dell Diagnostics programot a merevlemezről vagy a számítógépéhez kapott *Drivers and Utilities (Illesztő- és segédprogramok)* lemezről indíthatja el.



MEGJEGYZÉS: Az illesztőprogramokat és segédprogramokat tartalmazó *Drivers and Utilities* adathordozó opcionális, ezért elképzelhető, hogy nem képezi a számítógép részét.



MEGJEGYZÉS: A Dell Diagnostics kizárólag Dell számítógépeken működik.

A Dell diagnosztika indítása a merevlemezeiről

Mielőtt lefuttatná a Dell Diagnostics programot, lépjen be a rendszertelepítő programba (lásd a *Szervizelési kézikönyvet* a Dell Support honlapján, a **support.dell.com** címen) a számítógép konfigurációs információinak áttekintéséhez, és annak ellenőrzéséhez, hogy a tesztelendő készülék megjelenik-e a rendszerbeállító programban és aktív-e.

A Dell Diagnostics a merevlemez egy külön diagnosztikai segédprogram partíciójában található.



MEGJEGYZÉS: Ha a számítógép nem jeleníti meg a képernyő képet, lépjen kapcsolatba a Dell-lel (lásd Kapcsolatba lépés a Dell-lel, 75. oldal).

- 1 Győződjön meg róla, hogy a számítógép megfelelően működő elektromos aljzathoz csatlakozik.
- 2 Kapcsolja be (vagy indítsa újra) a számítógépet.
- 3 Amikor a DELL embléma megjelenik, azonnal nyomja meg az <F12> billentyűt.



MEGJEGYZÉS: Ha a billentyűt túl sokáig tartja nyomva, előfordulhat, hogy a billentyűlenyomás hatástalan marad. Ennek elkerülése érdekében a Boot Device Menu (Rendszerindító eszköz menü) megnyitásához egyenesen időközönként nyomja meg és engedje fel az <F12> billentyűt.

Ha túl sokáig vár, és megjelenik az operációs rendszer emblémája, várjon tovább, amíg meg nem jelenik a Microsoft Windows Asztal. Ekkor kapcsolja ki a számítógépet, és próbálja újra a műveletet.

- 4 A fel és le nyíl gombokkal jelölje ki a **Diagnostics** elemet, és nyomja meg az <Enter> gombot.

A számítógép lefuttatja a PSA-t, egy sorozat alaplapi, billentyűzeti, kijelzői, memória, merevlemez, stb. tesztet.

- Válaszoljon minden megjelenő kérdésre.
- Ha hibát tapasztal, írja le a hibakódot és lásd Kapcsolatba lépés a Dell-lel, 75. oldal.
- Ha az indítás előtti ellenőrzés sikeresen befejeződött, a következő üzenet jelenik meg: „Booting Dell Diagnostic Utility Partition. Press any key to continue.”

 **MEGJEGYZÉS:** Ha arra vonatkozó figyelmeztető üzenetet lát, hogy nem található a diagnosztikai segédprogramok partíciója, futtassa a Dell Diagnostics programot a *Drivers and Utilities* (illesztő- és segédprogramokat tartalmazó) adathordozóról. (Lásd A Dell Diagnostics (Dell-diagnosztika) indítása a Drivers and Utilities (illesztő- és segédprogramokat tartalmazó) CD-ről, 44. oldal).

5 Bármely gomb megnyomásával indítsa el a Dell Diagnostics segédprogramot a merevlemezen lévő diagnosztikai segédprogram partícióról.

6 Nyomja meg a <Tab> billentyűt, hogy kiválassza a **Test System** (Memóriateszt) funkciót majd nyomja meg az <Enter> billentyűt.

 **MEGJEGYZÉS:** Javasoljuk, hogy a teljes teszt futtatásához válassza ki a **Test System** (Rendszer tesztelése) elemet. A **Test Memory** (Memóriateszt) kiválasztásával elindul a kiterjesztett memóriateszt, ami akár harminc percnél több időt is igénybe vehet. Ha a teszt véget ér, jegyezze fel a teszt eredményeit és nyomjon meg egy gombot az előző menübe való visszatéréshez.

7 A Dell Diagnostics Main Menu, (Főmenü) ablakában, a futtatandó teszt kiválasztásához kattintson az egér bal oldali gombjával vagy nyomja meg a <Tab>, utána az <Enter>, gombot (lásd A Dell Diagnostics alkalmazás főmenüje, 46. oldal).

 **MEGJEGYZÉS:** Jegyezze fel a hibakódot és a probléma rövid leírását, majd pontosan kövesse a képernyőn megjelenő utasításokat.

8 A tesztek befejezése után zárja be a tesztablakot a Dell Diagnostics Main Menu (Főmenü) ablakába való visszatéréshez.

9 A kilépéshez a Dell Diagnostics programból és a számítógép újraindításához zárja be a Main Menu ablakot.

A Dell Diagnostics (Dell-diagnosztika) indítása a Drivers and Utilities (illesztő- és segédprogramokat tartalmazó) CD-ről

Mielőtt lefuttatná a Dell Diagnostics programot, lépjen be a rendszertelepítő programba (lásd a *Szervizelési kézikönyvben* a Dell Support honlapján a **support.dell.com** címen) a számítógép konfigurációs információinak áttekintéséhez, és annak ellenőrzéséhez, hogy a tesztelendő készülék megjelenik-e a rendszerbeállító programban és aktív-e.

- 1 Helyezze be a *Drivers and Utilities (Illesztőprogramok és segédprogramok)* adathordozót az optikai meghajtóba.
- 2 Indítsa újra a számítógépet.
- 3 Amikor a DELL embléma megjelenik, azonnal nyomja meg az <F12> billentyűt.



MEGJEGYZÉS: Ha a billentyűt túl sokáig tartja nyomva, előfordulhat, hogy a billentyűlenyomás hatástalan marad. Ennek elkerülése érdekében a Boot Device Menu (Rendszerindító eszköz menü) megnyitásához egyenletes időközönként nyomja meg és engedje fel az <F12> billentyűt.

Ha túl sokáig vár, és megjelenik az operációs rendszer emblémája, várjon tovább, amíg meg nem jelenik a Microsoft Windows Asztal. Ekkor kapcsolja ki a számítógépet, és próbálja újra a műveletet.

- 4 Amikor megjelenik az indítóeszközök listája, a rendszerindító eszköz menüben a fel és a le nyílombokkal jelölje ki a **CD/DVD/CD-RW meghajtót** majd nyomja meg az <Enter> gombot.



MEGJEGYZÉS: Az egyszeri indítás menü csak az aktuális indításra vonatkozóan módosítja az indítási sorrendet. Újraindításkor a számítógép a rendszerbeállításban megadott rendszerindítási sorrend szerint indul el.

- 5 Nyomjon le bármilyen billentyűt, hogy megerősítse szándékát a CD/DVD indításával kapcsolatban.

Ha túl sokáig vár, és megjelenik az operációs rendszer emblémája, várjon tovább, amíg meg nem jelenik a Microsoft Windows Asztal. Ekkor kapcsolja ki a számítógépet, és próbálja újra a műveletet.

- 6 Nyomja meg az 1-es gombot hogy **Futtassa a 32 Bit Dell Diagnostics** parancsot.
- 7 A **Dell Diagnostics menüben**, nyomja meg az 1-es gombot, a **Dell 32-bit Diagnostics for Resource CD** (grafikus felhasználói felület kijelöléséhez).
- 8 Nyomja meg a <Tab> billentyűt, hogy kiválassza a **Test System** (Memóriateszt) funkciót majd nyomja meg az <Enter> billentyűt.



MEGJEGYZÉS: Javasoljuk, hogy a teljes teszt futtatásához válassza ki a **Test System** (Rendszer tesztelése) elemet. A **Test Memory** (Memóriateszt) kiválasztásával elindul a kiterjesztett memóriateszt, ami akár harminc percnél több időt is igénybe vehet. Ha a teszt véget ér, jegyezze fel a teszt eredményeit és nyomjon meg egy gombot az előző menübe való visszatéréshez.

- 9 A Dell Diagnostics Main Menu, (Főmenü) ablakában, a futtatandó teszt kiválasztásához kattintson az egér bal oldali gombjával vagy nyomja meg a <Tab>, utána az <Enter>, gombot (lásd A Dell Diagnostics alkalmazás főmenüje, 46. oldal).



MEGJEGYZÉS: Jegyezze fel a hibakódot és a probléma rövid leírását, majd pontosan kövesse a képernyőn megjelenő utasításokat.

- 10 A tesztek befejezése után zárja be a tesztablakot a Dell Diagnostics Main Menu (Főmenü) ablakába való visszatéréshez.
- 11 A kilépéshez a Dell Diagnostics programból és a számítógép újraindításához zárja be a Main Menu ablakot.
- 12 Vegye ki a *Drivers and Utilities* (Illesztő- és segédprogramok) adathordozót az optikai meghajtóból.

A Dell Diagnostics alkalmazás főmenüje

A Dell Diagnostics betöltődését a következő menü megjelenése követi.

| Lehetőség | Funkció |
|--------------------------------|-----------------------------------|
| Test Memory (Memóriateszt) | Különálló memóriateszt futtatása |
| Test System (Rendszerteszt) | Rendszerdiagnosztika futtatása |
| Exit (Kilépés) | Kilépés a diagnosztika programból |

Nyomja meg a <Tab> billentyűt hogy kiválassza a futtatni kívánt tesztet, majd nyomja meg az <Enter> billentyűt.



MEGJEGYZÉS: Javasoljuk, hogy a teljes teszt futtatásához válassza ki a **Test System** (Rendszer tesztelése) elemet. A **Test Memory** (Memóriateszt) kiválasztásával elindul a kiterjesztett memóriateszt, ami akár harminc percnél több időt is igénybe vehet. Ha a teszt végetér, jegyezze fel a teszt eredményeit és nyomjon meg egy gombot az előző menübe való visszatéréshez.

A **Test System** (Rendszer tesztelése) opció kiválasztása után a következő menü jelenik meg.

| Lehetőség | Funkció |
|---|---|
| Express Test (Gyorsteszt) | A rendszereszközök gyors tesztelésének elvégzésére szolgál. Általában 10-20 percet vesz igénybe. MEGJEGYZÉS: Az Express Test (Gyorsteszt) felhasználói beavatkozást nem igényel. Célszerű elsőként az Express Test (Gyorsteszt) vizsgálatot futtatni a probléma mihamarabbi feltárásához. |
| Extended Test (Bővített teszt) | A rendszereszközök alapos tesztelésének elvégzésére szolgál. Általában egy órát vagy többet vesz igénybe. MEGJEGYZÉS: Az Extended Test (Kiterjesztett teszt) időről időre igényli, hogy a felhasználó válaszoljon bizonyos kérdésekre. |
| Custom Test (Egyedi teszt) | Bizonyos eszközt tesztel, és használatával a futtatni kívánt tesztek testreszabhatók. |
| Symptom Tree (Jelenség szerinti vizsgálat) | Lehetőséget teremt arra, hogy a fennálló probléma tünete szerint válasszon tesztet. Felsorolja a legáltalánosabb jelenségeket. |

 **MEGJEGYZÉS:** Javasoljuk, hogy az **Extended Test** (Kibővített teszt) futtatását válassza, amely egy sokkal átfogóbb és alaposabb ellenőrzést végez a számítógépen.

Ha egy teszt során probléma merült fel, megjelenik egy üzenet a hibakóddal és a probléma leírásával. Jegyezze fel a hibakódot és a probléma rövid leírását, majd kövesse a képernyőn megjelenő utasításokat. Ha a probléma nem oldható meg, forduljon a Dellhez (lásd Kapcsolatba lépés a Dell-lel, 75. oldal).

 **MEGJEGYZÉS:** Mielőtt a Dellhez fordul támogatásért, készítse elő a számítógép szervizcímkejét. A számítógép szervizcímkeje minden tesztképernyő tetején fel van tüntetve.

A **Custom Test** (Egyedi teszt) vagy a **Symptom Tree** (Jelenség szerinti vizsgálat) opciókkal futtatott tesztekéről az alábbi fülek biztosítanak további információkat:

| Fül | Funkció |
|---------------------------------|---|
| Results (Eredmények) | A Results (Eredmény) panellapon a teszt eredménye és az esetleg megtalált hibák jelennek meg. |
| Errors (Hibák) | Az Errors (Hibák) panellap megjeleníti a talált hibákat, a hibakódokat és a probléma leírását. |
| Help (Súgó) | A Help (Súgó) panellapon a teszt leírása és a futtatásához szükséges feltételek jelennek meg. |
| Configuration (Konfiguráció) | A kijelölt eszköz hardverkonfigurációja jelenik meg. A Dell Diagnostics a rendszerbeállításból, a memóriából és a különféle belső tesztekkel megszerzi az összes eszköz konfigurációs információit, és megjeleníti ezeket az információkat a képernyő bal paneljében található eszközlistán. MEGJEGYZÉS: Előfordulhat, hogy a listán nem szerepel a számítógépbe helyezett vagy ahhoz csatlakoztatott valamennyi eszköz. |
| Parameters (Paraméterek) | Lehetővé teszi a teszt testreszabását, ha lehet, a teszt beállításainak módosításával. |

Hibaelhárítási javaslatok

- Ha a hiba fellépése előtt alkatrészt telepített vagy távolított el, tekintse át a telepítési műveleteket, és gondoskodjon arról, hogy az alkatrész megfelelően legyen telepítve.
- Ha egy periféria eszköz nem működik, gondoskodjon arról, hogy az eszköz megfelelően legyen csatlakoztatva.

- Ha a képernyőn hibaüzenet jelenik meg, pontosan írja le az üzenetet. Ez az üzenet segíthet a támogató személyzetnek a probléma/problémák diagnosztizálásában és megoldásában.
- Ha egy programban jelenik meg hibaüzenet, olvassa el a program dokumentációját.



MEGJEGYZÉS: A dokumentumban ismertetett eljárások a Windows alapértelmezett nézetére érvényesek, és nem feltétlenül érvényesek, ha a Dell számítógépen a Windows Classic nézetet állítja be.

Tápellátással kapcsolatos problémák



VIGYÁZAT: Az ebben a részben ismertetett műveletek elvégzése előtt olvassa el a számítógéphez kapott biztonsági utasításokat.

HA AZ ÜZEMJELZŐ FÉNY NEM VILÁGÍT — A számítógép ki van kapcsolva vagy nem kap áramot.

- A tápkábelt dugja vissza a számítógép hátán lévő tápellátó aljzatba és csatlakoztassa a hálózati feszültségre.
- Az elosztókat, a hosszabbító kábeleket és az egyéb feszültségvédő készülékeket kiiktatva ellenőrizze, hogy a számítógép megfelelően működik.
- Ellenőrizze, hogy az elosztó be van dugva fali csatlakozóaljzatba, és a kapcsolója fel van kapcsolva.
- Ellenőrizze, hogy a hálózati csatlakozó megfelelően működik-e egy másik készülékkel, például egy lámpával.
- Győződjön meg, hogy a fő tápkábel és az előlapi tápkábel biztonságosan csatlakozik az alaplaphoz (lásd a *Szervizelési kézikönyvet* a Dell Support honlapján a **support.dell.com** címen).

HA A TÁPELLÁTÁS FÉNY KÉKEN VILÁGÍT ÉS A SZÁMÍTÓGÉP NEM REAGÁL —

- Győződjön meg róla, hogy a képernyő csatlakoztatva van és be van kapcsolva.
- Ha a képernyő csatlakoztatva van és be van kapcsolva, lásd Rendszerüzenetek, 40. oldal.

HA AZ ÜZEMJELZŐ FÉNY KÉK SZÍNNEL VILLOG — A számítógép készenléti állapotban van. A normál működés visszaállításához nyomjon meg egy gombot a billentyűzeten, mozgassa az egeret, vagy nyomja meg a főkapcsolót.

HA AZ ÜZEMJELZŐ FÉNY ZÖLD SZÍNNEL VILLOG — A számítógép kap áramot, de egy eszköz hibásan működik vagy hibásan van telepítve.

- Távolítsa el majd helyezze vissza a memória modulokat (lásd a *Szervizelési kézikönyvet* a Dell Support honlapján a **support.dell.com** címen).
- Távolítson el, majd helyezzen vissza minden bővítőkátyát, beleértve a grafikus kártyákat is (lásd a *Szervizelési kézikönyvet* a Dell Support honlapján a **support.dell.com** címen).

HA AZ ÜZEMJELZŐ FÉNY SÁRGA SZÍNNEL FOLYAMATOSAN VILÁGÍT — Táplálási hiba, vagy egy eszköz hibásan működik, vagy helytelenül van telepítve.

- Győződjön meg, hogy a processzor tápkábele biztosan csatlakozik az alaplap tápcsatlakozójához (lásd a *Szervizelési kézikönyvet* a Dell Support honlapján a **support.dell.com** címen).
- Győződjön meg, hogy a fő tápkábel és az előlapi tápkábel biztosan csatlakozik az az alaplap tápcsatlakozójához (lásd a *Szervizelési kézikönyvet* a Dell Support honlapján a **support.dell.com** címen).

ZÁRJA KI AZ INTERFERENCIAFORRÁSOKAT — Az interferencia néhány lehetséges oka:

- Tápkábel, a billentyűzet és az egér hosszabbítókábele
- Túl sok készülék csatlakozik egy elosztóra
- Több elosztó csatlakozik egy hálózati csatlakozóra

Memóriaproblémák

 **VIGYÁZAT:** Az ebben a részben ismertetett műveletek elvégzése előtt olvassa el a a számítógéphez kapott biztonsági utasításokat.

HA NEM ELEGENDŐ MEMÓRIÁRA UTALÓ ÜZENETET KAP —

- Mentse el és zárja be a nyitva lévő fájlokat, lépjen ki a nyitott programokból, és nézze meg, hogy ez megoldotta-e a problémát.
- A szoftver dokumentációjában olvassa el a minimális memória követelményekre vonatkozó részt. Amennyiben szükséges, telepítsen még memóriát (lásd a *Szervizelési kézikönyvet* a Dell Support honlapján a **support.dell.com** címen).

- Helyezze be újra a memória modulokat (lásd a *Szervizelési kézikönyvet* a Dell Support honlapján a **support.dell.com** címen) hogy meggyőződjön a számítógép és a memóriamodulok közötti kommunikáció zavartalan működéséről.
- Futtassa a Dell Diagnostics programot (lásd Dell Diagnostics, 42. oldal).

HA MÁS MEMÓRIAPROBLÉMÁT TAPASZTAL —

- Helyezze be újra a memória modulokat (lásd a *Szervizelési kézikönyvet* a Dell Support honlapján a **support.dell.com** címen) hogy meggyőződjön a számítógép és a memóriamodulok közötti kommunikáció zavartalan működéséről.
- Győződjön meg róla, hogy betartja a memória beszerelésére vonatkozó útmutatásokat. (Lásd a *Szervizelési kézikönyvet* a Dell Support honlapján a **support.dell.com** címen).
- Ellenőrizze, hogy a memóriát, amelyet használ, a számítógép támogatja-e. Lásd tudnivalók a számítógép által támogatott memóriatípusokról: Memória, 22. oldal.
- Futtassa a Dell Diagnostics programot (lásd Dell Diagnostics, 42. oldal).

Lefagyások és szoftver problémák



VIGYÁZAT: Az ebben a részben ismertetett műveletek elvégzése előtt olvassa el a a számítógéphez kapott biztonsági utasításokat.

A számítógép nem indul be

ELLENŐRIZZE A TÁPCSATLAKOZÁSÁT A SZÁMÍTÓGÉP VÁLTÓÁRAMÚ ADAPTER CSATLAKOZÓJÁHOZ ÉS A FALI CSATLAKOZÓALJZATHOZ

A számítógép nem reagál



FIGYELMEZTETÉS: Ha az operációs rendszert nem tudja szabályosan leállítani, adatokat veszthet.

KAPCSOLJA KI A SZÁMÍTÓGÉPET — Ha a számítógép a billentyűzetre vagy az eger mozgására nem reagál, a tápellátás gombot 8 - 10 másodpercig nyomva tartva kapcsolja ki a számítógépet, majd indítsa újra a számítógépet.

Program nem reagál

A PROGRAM LEÁLLÍTÁSA.

- 1 A belépéshez a Feladatkezelőbe nyomja le egyszerre a <Ctrl> <Shift> <Esc> gombot.
- 2 Kattintson az **Alkalmazások** fülre.
- 3 Kattintással válassza ki a programot, amely nem válaszol.
- 4 Kattintson a **Feladat befejezése** gombra.

Egy program ismételten lefagy



MEGJEGYZÉS: A legtöbb szoftver rendszerint rendelkezik telepítési útmutatóval a saját dokumentációjában vagy CD-n, DVD-n.

OLVASSA ÁT A SZOFTVER DOKUMENTÁCIÓJÁT — Szükség esetén távolítsa el, majd telepítse újra a programot.

A program régebbi Windows operációs rendszerre készült

FUTASSA A PROGRAM KOMPATIBILITÁS VARÁZSLÓT —

Windows Vista:

A Program kompatibilitás varázsló úgy konfigurálja a programot, hogy az nem Windows Vista operációs rendszerhez hasonló környezetben is futhasson.

- 1 Kattintson a következőkre: **Start**  → **Vezérlőpult** → **Programok** → **Használjon egy régebbi programot ezen a Windows-verzión.**
- 2 Az üdvözlő képernyőn kattintson a **Tovább** gombra.
- 3 Kövesse a kijelzőn megjelenő utasításokat.

Windows XP:

A Program kompatibilitás varázsló úgy konfigurálja a programot, hogy az nem Windows XP operációs rendszerhez hasonló környezetben is futhasson.

- 1 Kattintson a következőkre: **Start** → **Programok** → **Kellékek** → **Program kompatibilitás varázsló** → **Tovább.**
- 2 Kövesse a kijelzőn megjelenő utasításokat.

Egybefüggő kék képernyő jelenik meg

KAPCSOLJA KI A SZÁMÍTÓGÉPET — Ha a számítógép a billentyűzetre vagy az eger mozgására nem reagál, a tápellátás gombot 8 - 10 másodpercig nyomva tartva kapcsolja ki a számítógépet, majd indítsa újra a számítógépet.

Egyéb szoftver problémák

HIBAELEHÁRÍTÁSI INFORMÁCIÓKÉRT TANULMÁNYOZZA ÁT A SZOFTVER DOKUMENTÁCIÓJÁT, VAGY LÉPJEN KAPCSOLATBA A GYÁRTÓVAL —

- Győződjön meg róla, hogy a program kompatibilis a számítógépére telepített operációs rendszerrel.
- Győződjön meg róla, hogy a számítógép megfelel a szoftver futtatásához szükséges minimális hardverkövetelményeknek. További információkért olvassa el a szoftver dokumentációját.
- Győződjön meg róla, hogy a program telepítése és konfigurációja megfelelő.
- Ellenőrizze, hogy az eszköz illesztőprogramok nem ütköznek a programmal.
- Szükség esetén távolítsa el, majd telepítse újra a programot.

AZONNAL KÉSZÍTSEN BIZTONSÁGI MENTÉST A FÁJLJAIRÓL —

- Vírusirtó programmal vizsgálja át a merevlemez, a floppy lemezeket, CD-eket vagy a DVD-eket.
- Mentse el, és zárjon be minden nyitott fájlt vagy programot, majd a Start menüön keresztül állítsa le a számítógépet

Dell Technical Update szolgálat

A Dell Technical Update szolgálat proaktív e-mail értesítéseket küld a számítógépét érintő szoftver és hardverfrissítésekről. A szolgáltatás ingyenes, a tartalma, formátuma és az értesítések gyakorisága pedig személyre szabhatóan beállítható.

A Dell Technical Update szolgáltatásra való feliratkozáshoz látogasson el a support.dell.com/technicalupdate webcímrre.

Dell Support segédprogram

A Dell Support segédprogram telepítve van a számítógépen és a tálcán található Dell Support,  ikonon, vagy a **Start** gombon keresztül elérhető. Használja ezt a segédprogramot hogy a számítógépes környezet saját maga végezze el a karbantartást, szoftver-frissítést.

A Dell Support segédprogram indítása

Indítsa a Dell Suport segédprogramot a tálcán levő  ikonról, vagy a **Start** menüből.

Amennyiben a Dell Suport ikon nem jelenik meg a tálcán:

- 1 Kattintson **Start** → **All Programs** → **Dell Support** → **Dell Support Settings**.
- 2 Győződjön meg róla, hogy a **Show icon on the taskbar** (Ikon mutatása a tálcán) lehetőség be van jelölve.



MEGJEGYZÉS: Ha a Dell Support segédprogram nem elérhető a **Start** menün keresztül, látogassa meg a **support.dell.com** címet és tölts le onnan a szoftvert.

A Dell Support segédprogram testreszabott az Ön számítógépének környezetére.

A tálcán levő  ikon különbözőképpen működik ha egyet, kettőt vagy jobb egér gombbal kattint rajta.

Kattintás a Dell Support ikonon

Kattintson bal vagy jobb gombbal a  ikonon a következő feladatok elvégzéséhez:

- Ellenőrizze a számítógép környezetét.
- Tekintse meg a Dell Suport segédprogram beállításait.
- A Dell Support segédprogram súgójának indítása.
- Gyakran feltett kérdések megtekintése.
- Tudjon meg többet a Dell Suport segédprogramról.
- Kapcsolja ki a Dell Support segédprogramot.

Kettős kattintás a Dell Support ikonon

Kattintson kettőt a  ikonon a számítógép környezetének kézi ellenőrzéséhez, gyakran feltett kérdések megtekintéséhez, a Dell Suport segédprogram súgójának elindításához és a Dell Suport beállításainak megtekintéséhez.

Bővebb információért a Dell Support segédprogramról, kattintson a kérdőjelen (?) a **Dell™ Support** képernyő tetején.

Szoftver újratelepítése

Illesztőprogramok

Az illesztőprogramok megkeresése

Ha valamelyik eszköz működésében zavart észlel, állapítsa meg, hogy a hibát nem az illesztőprogram okozza-e, és szükség esetén frissítse az illesztőprogramot.

Microsoft Windows Vista

- 1 Kattintson a Windows Vista Start gombra , majd jobb egérgombbal a **Számítógép** elemre.
- 2 Kattintson a **Tulajdonságok**, majd az **Eszközkezelő** elemre.



MEGJEGYZÉS: Megjelenhet a **Felhasználói fiók felügyelete** ablak.

Ha rendszergazdai jogokkal rendelkezik a számítógépen, kattintson a **Folytatás** gombra. Ellenkező esetben a továbblépéshez kérjen segítséget a rendszergazdától.

- 3 Az eszközök listáján ellenőrizze, hogy az eszköz neve mellett nem szerepel-e felkiáltójel (bekarikázott [!]).

Ha felkiáltójel jelenik meg az eszköz neve mellett, valószínűleg újra kell telepítenie az illesztőprogramot, vagy új illesztőprogramot kell telepítenie (lásd Az illesztőprogramok és segédprogramok újratelepítése, 56. oldal).

Microsoft Windows XP

- 1 Kattintson a **Start Vezérlőpult** elemre.
- 2 A **Válasszon kategóriát** ablakban kattintson a **Teljesítmény és karbantartás** elemre.
- 3 Kattintson a **Rendszer** elemre.
- 4 A **Rendszertulajdonságok** ablakban kattintson a **Hardver** fülre.

- 5 Kattintson az **Eszközkezelő** gombra.
- 6 Az eszközök listáján ellenőrizze, hogy az eszköz neve mellett nem szerepel-e felkiáltójel (bekarikázott [!]).

Ha felkiáltójel jelenik meg az eszköz neve mellett, valószínűleg újra kell telepítenie az illesztőprogramot, vagy új illesztőprogramot kell telepítenie (lásd Az illesztőprogramok és segédprogramok újratelepítése, 56. oldal).

Az illesztőprogramok és segédprogramok újratelepítése



FIGYELMEZTETÉS: A Dell Support webhelyén a support.dell.com oldalon és a *Drivers and Utilities* (Illesztőprogramok és segédprogramok) adathordozón Dell™ számítógépek számára jóváhagyott illesztőprogramok találhatóak. Ha más forrásból szerzett illesztőprogramokat telepít, előfordulhat, hogy a számítógép nem fog megfelelően működni.

Visszatérés az illesztőprogram előző verziójához

Amennyiben probléma lép fel számítógépén egy illesztőprogram telepítése vagy frissítése után, használja a Windows eszköz-illesztőprogram visszagörgetési szolgáltatását az illesztőprogramnak az előzőleg telepített változatra való visszacszerelésére.

Windows Vista:

- 1 Kattintson a Windows Vista Start gombra , majd jobb egérgombbal a **Számítógép** elemre.
- 2 Kattintson a **Tulajdonságok**, majd az **Eszközkezelő** elemre.



MEGJEGYZÉS: Megjelenhet a **Felhasználói fiók felügyelete** ablak.

Ha rendszergazdai jogokkal rendelkezik a számítógépen, kattintson a **Folytatás** gombra. Ellenkező esetben a továbblépéshez kérjen segítséget a rendszergazdától.

- 3 Kattintson jobb egérgombbal az eszközre, amelynek az illesztőprogramját telepítette, majd kattintson a **Tulajdonságok** gombra.
- 4 Kattintson az **Illesztőprogram** fülre.
- 5 Kattintson a **Eszköz illesztőprogram visszaállítása** elemre.

Ha az Eszköz illesztőprogram visszaállítása nem oldja meg a problémát, telepítse újra az illesztőprogramot az *Illesztő- és segédprogramok* adathordozóról.

Windows XP:

- 1 Kattintson a **Start Vezérlőpult** elemre.
- 2 A **Válasszon kategóriát** ablakban kattintson a **Teljesítmény és karbantartás** elemre.
- 3 Kattintson a **Rendszer** elemre.
- 4 A **Rendszertulajdonságok** ablakban kattintson a **Hardver** fülre.
- 5 Kattintson az **Eszközkezelő** gombra.
- 6 Kattintson jobb egérgombbal az eszközre, amelynek az illesztőprogramját telepítette, majd kattintson a **Tulajdonságok** gombra.
- 7 Kattintson az **Illesztőprogram** fülre.
- 8 Kattintson a **Eszköz illesztőprogram visszaállítása** elemre.

Ha az Eszköz illesztőprogram visszaállítása nem oldja meg a problémát, telepítse újra az illesztőprogramot az *Illesztő- és segédprogramok* adathordozóról.

Az Illesztő- és segédprogramok adathordozó használata

Ha az illesztőprogram telepítése vagy frissítése után zavart észlel a számítógép működésében egy illesztőprogram telepítése vagy frissítése után és az Illesztőprogram-visszaállítás sem oldja meg a problémát, telepítse újra az illesztőprogramot az *Illesztő- és segédprogramok* adathordozóról.

- 1 Mentsen el, és zárjon be minden nyitott fájlt, majd lépjen ki minden futó alkalmazásból.
- 2 Helyezze be az *Illesztő- és segédprogramok adathordozót*.
Legtöbb esetben a CD/DVD automatikusan elindul. Ha nem, indítsa el a Windows Explorert, kattintson a média meghajtón, hogy megjelenítse a tartalmát, majd kattintson duplán az **autorcd.exe** állományon. A CD/DVD első használatakor előfordulhat, hogy a számítógép a telepítő fájlok futtatását kérheti. Kattintson az **OK** gombra, majd kövesse a képernyőn megjelenő utasításokat.
- 3 Az eszköztárban található **Nyelv** legördülő menüből válassza ki az illesztőprogram kívánt nyelvét (ha rendelkezésre áll).
- 4 Az üdvözlőképernyőn kattintson a **Tovább** gombra, és várjon, amíg a CD/DVD befejezi a hardver-elemek átvizsgálását.

- 5 Egyéb illesztőprogramok és eszközök észleléséhez a **Keresés feltétele** ablakban válassza ki a megfelelő kategóriákat a **Rendszertípus**, az **Operációs rendszer**, és a **Tárgy** legördülő menüben.
Egy vagy több hivatkozás jelenik meg a számítógép által használt illesztőprogramok és segédprogramokhoz.
- 6 Kattintson egy adott illesztő- vagy segédprogram hivatkozására a telepíteni kívánt illesztő- vagy segédprogrammal kapcsolatos további tudnivalók megtekintéséhez.
- 7 Kattintson a **Telepítés** gombra (ha van) az illesztő- vagy segédprogram telepítésének megkezdéséhez. Az üdvözlőképernyőn kövesse a megjelenő utasításokat a telepítés befejezéséhez.



Ha nem áll rendelkezésre **Telepítés** gomb, az automatikus telepítés nem választható. A telepítési utasítások megtekintéséhez lásd a megfelelő utasításokat a részben az alfejezeteket követően, vagy kattintson a **Kicsomagolás** elemre, kövesse az utasításokat, majd tekintse meg az Olvass el! fájlt.

Ha azt az utasítást kapja, hogy keresse meg az illesztőprogram fájljait, kattintson a CD/DVD meghajtóra az illesztőprogram információs alakában az adott illesztőprogramhoz társított fájlok megjelenítéséhez.

Az illesztőprogramok manuális újratelepítése

Miután kicsomagolta az illesztőprogram fájljait a merevlemezre, az előző részben leírt módon, lehet, hogy manuálisan kell frissítenie az illesztőprogramot.

Microsoft Windows Vista:

- 1 Kattintson a Windows Vista Start gombra , majd jobb egérgombbal a **Számítógép** elemre.
- 2 Kattintson a **Tulajdonságok**, majd az **Eszközkezelő** elemre.
 **MEGJEGYZÉS:** Megjelenhet a **Felhasználói fiók felügyelete** ablak. Ha rendszergazdai jogokkal rendelkezik a számítógépen, kattintson a **Folytatás** gombra. Ellenkező esetben a továbblépéshez kérjen segítséget a rendszergazdától.
- 3 Kattintson duplán arra az eszköztípusra, amelyhez az illesztőprogramot telepíti.
- 4 Kattintson duplán annak az eszköznek a nevére, amelyhez telepíti az illesztőprogramot.

- 5 Kattintson az **Illesztőprogram** fülre.
- 6 Kattintson az **Illesztőprogram frissítése** lehetőségre.
- 7 Kattintson az **Illesztőprogramok keresése a számítógépen** beállításra.
- 8 Kattintson a **Tallózás** gombra és keresse meg merevlemezén azt a helyet, ahol az illesztőprogram fájljai találhatóak.
- 9 Amikor megjelenik a megfelelő illesztőprogram neve, kattintson rá, majd az **OK** gombra.
- 10 Kattintson a **Tovább** gombra.
- 11 Kattintson a **Befejezés** gombra, és indítsa újra a számítógépet.

Microsoft Windows XP:



MEGJEGYZÉS: Bármely, a számítógépre telepített hardvereszköz illesztőprogramjának frissítése manuálisan is elvégezhető.

- 1 Kattintson a **Start** → **Vezérlőpult** elemre.
- 2 A **Válasszon kategóriát** ablakban kattintson a **Teljesítmény és karbantartás** elemre.
- 3 Kattintson a **Rendszer** elemre.
- 4 A **Rendszertulajdonságok** ablakban kattintson a **Hardver** fülre.
- 5 Kattintson az **Eszközkezelő** gombra.
- 6 Kattintson duplán arra az eszköztípusra, amelyhez az illesztőprogramot telepíti.
- 7 Kattintson az egér jobb gombjával arra az eszközre, amelyhez az illesztőprogramot telepíti, és válassza a **Tulajdonságok** menüpontot.
- 8 Kattintson az **Illesztőprogram** fülre.
- 9 Kattintson az **Illesztőprogram frissítése** lehetőségre.
- 10 Kattintson a **Telepítés listából vagy megadott helyről** (Speciális), majd a **Tovább** elemre.
- 11 Jelölje be a **Szerepeljen a keresésben az alábbi hely** négyzetet, majd kattintson a **Tallózás** gombra, és keresse meg a merevlemezén az illesztőprogramfájlokat.
- 12 Amikor megjelenik a megfelelő illesztőprogram, kattintson az **OK** gombra.
- 13 Kattintson a **Tovább** gombra.
- 14 Kattintson a **Befejezés** gombra, és indítsa újra a számítógépet.

Az operációs rendszer visszaállítása

Az operációs rendszert a következő módokon állíthatja vissza:

- A Rendszer-visszaállítás visszaállítja számítógépét egy korábbi működőképes állapotra az adatfájlok érintetlenül hagyása mellett. Az operációs rendszer visszaállítására és az adatfájlok megőrzésére használja első megoldásként a rendszer-visszaállítási szolgáltatást.
- A Symantec Dell PC Restore segédprogramja (Windows XP esetén) és a Dell Factory Image Restore segédprogramja (Windows Vista esetén) visszaállítja a merevlemezt a számítógép vásárlásakor működőképes állapotra. Mindkét segédprogram végleg töröl minden adatot a merevlemezről, és eltávolít minden programot, amelyet Ön a számítógép kézhezvétele óta telepített. A Dell PC Restore vagy a Dell Factory Image Restore szolgáltatást csak abban az esetben használja, ha a rendszer-visszaállítás nem oldotta meg az operációs rendszer problémáját.
- Az *Operációs rendszer* telepítő adathordozója használható az operációs rendszer újratelepítéséhez. Azonban az *Operációs rendszer* telepítő adathordozó használata is töröl minden adatot a merevlemezről. Az adathordozót *csak* abban az esetben használja, ha a rendszer-visszaállítás nem oldotta meg az operációs rendszer problémáját.

A Microsoft Windows Rendszer-visszaállítás segédprogramjának használata

A Windows operációs rendszerek rendelkeznek Rendszervisszaállítás opcióval, amellyel visszaállíthatja számítógépét egy korábbi állapotra (az adatfájlok módosítása nélkül). A Rendszervisszaállítás használata hasznos lehet, ha rendszer hardverösszetételének, szoftverének, vagy beállításainak változásai miatt a számítógép nem megfelelő állapotba került. A Rendszervisszaállítás használatához kapcsolódó további információkat a Windows súgó és támogatási központban talál (kattintson a **Start** gombra, majd a **Súgó és támogatás** lehetőségre).



FIGYELMEZTETÉS: A rendszer-visszaállítás nem követi nyomon az adatfájlokat és nem is állítja helyre őket. Az adatfájlokról rendszeresen készítsen biztonsági másolatot.

A rendszer-visszaállítás indítása

Microsoft Windows Vista:

- 1 Kattintson a **Start** gombra .
- 2 A Keresés indítása mezőbe írja be, hogy **Rendszer-visszaállítás**, majd nyomja meg az <Enter> billentyűt.



MEGJEGYZÉS: Megjelenhet a **Felhasználói fiók felügyelete** ablak.

Ha rendszergazdai jogokkal rendelkezik a számítógépen, kattintson a **Folytatás** gombra. Ellenkező esetben a továbblépéshez kérjen segítséget a rendszergazdától.

- 3 Kattintson a **Tovább** gombra, és kövesse a képernyőn megjelenő utasításokat.

Microsoft Windows XP:



FIGYELMEZTETÉS: Mielőtt a számítógépét visszaállítaná egy korábbi működési állapotra, minden nyitott fájl mentsen el, és zárja be a futó programokat. A rendszer teljes visszaállításáig ne módosítson, nyisson meg vagy töröljön fájlokat vagy programokat.



MEGJEGYZÉS: Ha egy eszköz illesztőprogramjának telepítése után hiba lép fel, először próbálja a hibát elhárítani a Windows XP: Illesztőprogram-visszaállítás segítségével (lásd Visszatérés az illesztőprogram előző verziójához, 56. oldal), vagy telepítse újra az illesztőprogramot az *Illesztő- és segédprogramok* adathordozó használatával (lásd Az Illesztő- és segédprogramok adathordozó használata, 57. oldal).

- 1 Kattintson a **Start Minden program → Kellékek → Rendszereszközök Rendszervisszaállítás** elemre.
- 2 Válassza a **Számítógép visszaállítása egy korábbi időpontra** vagy a **Visszaállítási pont létrehozása** lehetőséget.
- 3 Kattintson a **Tovább** gombra, és kövesse a képernyőn megjelenő utasításokat.

Az utolsó rendszer-visszaállítás visszavonása



FIGYELMEZTETÉS: Az utolsó rendszer-visszaállítás visszavonása előtt mentsen el és zárjon be minden nyitott fájlt, és lépjen ki minden futó programból. A rendszer teljes visszaállításáig ne módosítson, nyisson meg vagy töröljön fájlokat vagy programokat.

Microsoft Windows Vista:

- 1 Kattintson a **Start** gombra .

- 2 A Keresés indítása mezőbe írja be, hogy **Rendszer-visszaállítás**, majd nyomja meg az <Enter> billentyűt.
- 3 Kattintson az **Utolsó visszaállítás visszavonása** lehetőségre, majd a **Tovább** gombra.

Microsoft Windows XP:

- 1 Kattintson a **Start Minden program Kellékek Rendszereszközök Rendszervisszaállítás** elemre.
- 2 Kattintson az **Utolsó visszaállítás visszavonása** lehetőségre, majd a **Tovább** gombra.

A rendszer-visszaállítás engedélyezése



MEGJEGYZÉS: A Windows Vista nem tiltja le a rendszer-visszaállítást; függetlenül a kevés lemezhelytől. Ennél fogva, a következő lépések csak a Windows XP esetén érvényesek.

Ha 200 MB-nál kevesebb szabad lemezterülettel rendelkező Windows XP programot telepít újra, a rendszer-visszaállítás automatikusan le van tiltva.

A rendszer-visszaállítás állapotának megtekintéséhez:

- 1 Kattintson a **Start Vezérlő panel** → **Teljesítmény és karbantartás** → **Rendszer** lehetőségre.
- 2 Kattintson a **Rendszer-visszaállítás** fülre, és győződjön meg róla, hogy a **Rendszer-visszaállítás kikapcsolása** jelölőnégyzet nincs bejelölve.

A Dell Factory Image Restore és a Dell PC Restore szolgáltatás használata



FIGYELMEZTETÉS: A Dell Factory Image Restore vagy a Dell PC Restore szolgáltatás véglegesen töröl minden adatot a merevlemezről, eltávolít minden olyan programot és illesztőprogramot, amit Ön a számítógép átvétele óta telepített. Ha módja van rá, készítsen biztonsági mentést az adatokról e szolgáltatások használata előtt. A Dell Factory Image Restore vagy a PC Restore szolgáltatást csak abban az esetben használja, ha a rendszer-visszaállítás nem oldotta meg az operációs rendszer problémáját.



MEGJEGYZÉS: Elképzelhető, hogy a Symantec Dell Factory Image Restore és Dell PC Restore szolgáltatása nem kapható bizonyos országokban, és nem működik bizonyos számítógépeken.

Használja a Dell gyári lemezkép visszaállítást (Windows Vista) vagy a Dell Számítógép visszaállítás (Windows XP) csak mint utolsó módszert az operációs rendszer visszaállítására. Ezek a szolgáltatások a merevlemez a számítógép vásárlásakor működőképes állapotra állítják vissza. Minden a számítógép kézhezvétele óta telepített program és fájl, – többek között az adatfájlok is – véglegesen törölődnek a merevlemezzel. Az adatfájlok közé tartoznak a dokumentumok, a számológépek, az e-mail üzenetek, a digitális fényképek, a zenefájlok stb. Lehetőség szerint készítsen biztonsági mentést minden adatról a Factory Image Restore vagy a PC Restore használata előtt.

Dell Factory Image Restore (Microsoft Windows Vista)

- 1 Kapcsolja be a számítógépet. Amikor a DELL embléma megjelenik, nyomja meg az <F8> billentyűt többször egymás után a **Vista speciális rendszerindítási beállításai** ablak megjelenéséig.
- 2 Válassza ki a **Számítógép javítása** elemet.
Megjelenik a **System Recovery Options** (Rendszerjavítási opciók) ablak.
- 3 Válasszon billentyűzetet, majd kattintson a **Tovább** gombra.
- 4 A javítási opciók eléréséhez jelentkezzen be helyi rendszergazdaként. A parancssor eléréséhez írja be a felhasználó neve mezőbe, hogy rendszergazda, majd kattintson az **OK** gombra.
- 5 Kattintson a **Dell Factory Image Restore** (Dell gyári rendszerkép-visszaállítás) elemre.



MEGJEGYZÉS: A konfigurációtól függően a **Dell Factory Tools**, majd a **Dell Factory Image Restore** lehetőséget választhatja.

Megjelenik a Dell Factory Image Restore üdvözlőképernyő.

- 6 Kattintson a **Next** (Tovább) gombra.

A Confirm Data Deletion (Adattörlés jóváhagyása) képernyő jelenik meg.



FIGYELMEZTETÉS: Amennyiben nem akarja folytatni a Factory Image Restore segédprogramot, kattintson a **Cancel** (Mégse) gombra.

- 7 Kattintson a jelölőnégyzetbe, hogy jóváhagyja a merevlemez újraformázását és a rendszer szoftverek gyári állapotra történő visszaállítását, majd kattintson a **Next** (Tovább) gombra.

Elkezdődik a visszaállítási folyamat, amely öt vagy több percet is igénybe vehet. Az operációs rendszer és a gyárilag telepített alkalmazások visszaállításakor megjelenik egy üzenet.

- 8 Kattintson a **Finish** (Befejezés) gombra a számítógép újraindításához.

Dell PC Restore (Microsoft Windows XP)

- 1 Kapcsolja be a számítógépet.

A rendszerindítási folyamat során egy kék sáv jelenik meg a **www.dell.com** szöveggel a képernyő tetején.

- 2 A kék sáv megpillantása után azonnal nyomja meg a <Ctrl> <F11> billentyűkombinációt.

Amennyiben nem nyomja meg a <Ctrl> <F11> billentyűkombinációt időben, várja meg, amíg az operációs rendszer betöltődik, majd ismét indítsa újra a számítógépet.



FIGYELMEZTETÉS: Amennyiben nem akarja folytatni a PC visszaállítást, kattintson a **Reboot (Újraindítás)** gombra.

- 3 Kattintson a **Restore** (Visszaállítás), majd a **Confirm** (Megerősítés) gombra.

A visszaállítási folyamat körülbelül 6–10 percet vesz igénybe.

- 4 Amikor erre utasítást kap, kattintson a **Finish** (Befejezés) gombra a számítógép újraindításához.



MEGJEGYZÉS: Ne kapcsolja ki kézzel a számítógépet. Kattintson a **Finish** gombra, és várja meg, amíg a számítógép teljesen újraindul.

- 5 Amikor erre utasítást kap, kattintson a **Yes** (Igen) gombra.

A számítógép újraindul. Mivel a számítógép visszaállt eredeti működőképes állapotára, a megjelenő képernyők (például a végfelhasználói licencszerződés) ugyanazok, mint amelyek a számítógép legelső bekapcsolásakor megjelentek.

- 6 Kattintson a **Tovább** gombra.

Megjelenik a **Rendszer-visszaállítás** képernyő, és a számítógép újraindul.

- 7 Miután a számítógép újraindult, kattintson az **OK** gombra.

A PC Restore eltávolítása:



FIGYELMEZTETÉS: A Dell PC visszaállítás végleges eltávolítása a merevlemezről végleg törli a PC visszaállítási szolgáltatást a számítógépről. Miután eltávolította a Dell PC visszaállítási szolgáltatását, nem fogja tudni többé ennek használatával visszaállítani a számítógép operációs rendszerét.

A Dell PC Restore segítségével a merevlemez visszaállítható a számítógép vásárlásakor működőképes állapotra. Javasoljuk, hogy *ne* távolítsa el a PC Restore segédprogramot a számítógépről, még annak érdekében sem, hogy merevlemez-területet nyerjen. Amennyiben eltávolítja a PC Restore segédprogramot a merevlemezről, ezt soha nem vonhatja vissza, és soha többé nem fogja tudni a PC Restore használatával visszaállítani számítógépe operációs rendszerének eredeti állapotát.

- 1 Lépjen be a számítógépre helyi rendszergazdai jogosultságokkal.
- 2 A Microsoft Windows intézőben menjen a **c:\dell\utilities\DSR** helyre.
- 3 Kattintson duplán a **DSRIRRemv2.exe** fájl névre.



MEGJEGYZÉS: Amennyiben nem helyi rendszergazdai jogosultságokkal lép be, megjelenik egy üzenet, amely közli, hogy rendszergazdaként kell belépnie. Kattintson a **Quit** (Kilépés) gombra, majd jelentkezzen be helyi rendszergazdaként.



MEGJEGYZÉS: Amennyiben számítógépének merevlemezén nem található PC Restore partíció, egy üzenet jelenik meg, hogy a partíció nem található. Kattintson a **Quit** (Kilépés) gombra; nincs törölhető partíció.

- 4 Kattintson az **OK** gombra a PC Restore számítógépről való eltávolításához.
- 5 Kattintson a **Yes** (Igen) gombra, amikor megjelenik a jóváhagyási üzenet. A PC Restore partíció törlődik, és az újonnan felszabadult lemezterület hozzáadódik a merevlemezre lévő szabad lemezterülethez.
- 6 Kattintson jobb egérgombbal a **helyi lemezre (C)** a Windows Intézőben, kattintson a **Tulajdonságok** menüpontra, és ellenőrizze, hogy a lemezterület-többlet elérhetőségét tükrözi-e a **Szabad terület** megnövelt értéke.
- 7 Kattintson a **Finish** (Befejezés) gombra a **PC Restore Removal** (PC visszaállítás eltávolítása) ablak bezárásához, és indítsa újra a számítógépet.

Az Operating System (Operációs rendszer) adathordozó használata

Előkészületek

Amennyiben a Windows operációs rendszer újratelepítését fontolgatja egy újonnan telepített illesztőprogrammal fennálló probléma kijavítása érdekében, először próbálja meg használni a Windows Device Driver Rollback (Windows Eszköz-illesztőprogram visszaállítása) segédprogramot. (lásd Visszatérés az illesztőprogram előző verziójához, 56. oldal). Ha az Eszközillesztőprogram visszagörgetés nem oldotta meg a problémát, használja a rendszer-visszaállítást (lásd A Microsoft Windows Rendszer-visszaállítás segédprogramjának használata, 60. oldal).

-  **FIGYELMEZTETÉS:** A telepítés végrehajtása előtt az elsődleges mervelemezen lévő minden adatfájlról készítsen biztonsági másolatot. A hagyományos mervelemes-konfigurációk esetében az elsődleges meghajtó a számítógép által először észlelt meghajtó.

A Windows újratelepítéséhez a következőkre van szükség:

- Dell *Operációs rendszer* adathordozó
- Dell *Drivers and Utilities* (Illesztőprogramok és segédprogramok) adathordozó

-  **MEGJEGYZÉS:** A Dell *Illesztőprogramok és segédprogramok* adathordozó a számítógép összeszerelésekor telepített illesztőprogramokat tartalmazza. Használja a Dell *Drivers and Utilities* illesztőprogramok és segédprogramok adathordozót bármely szükséges illesztőprogram betöltéséhez. Attól függően, hogy honnan rendelte a számítógépet, vagy hogy kérte-e az adathordozót, a *Dell Illesztőprogramok és segédprogramok* lemez és az *Operációs rendszer* lemez nem biztos, hogy a számítógép részét képezik.

A Windows Vista vagy a Windows XP újratelepítése

Az újratelepítés 1-2 órát vehet igénybe. Az operációs rendszer újratelepítése után az egyes eszközök illesztőprogramjait, a vírusvédelmi programokat és egyéb szoftvereket is ismételten fel kell telepítenie.

- 1 Mentsen el és zárjon be minden nyitott fájlt, és lépjen ki minden nyitott programból.
- 2 Helyezze be az *Operációs rendszer* lemezt.
- 3 Amennyiben a Windows telepítése üzenet megjelenik, kattintson a **Kilépés** gombon.
- 4 Indítsa újra a számítógépet.

Amikor a DELL embléma megjelenik, azonnal nyomja meg az <F12> billentyűt.

-  **MEGJEGYZÉS:** Ha túl sokáig vár, és megjelenik az operációs rendszer emblémája, várjon tovább, amíg meg nem jelenik a Microsoft Windows asztal. Ekkor kapcsolja ki a számítógépet, és próbálja újra a műveletet.

-  **MEGJEGYZÉS:** Az alábbi lépések csak egyszer változtatják meg az indító szekvenciát. A következő indítás alkalmával a számítógép a rendszerbeállításokban megadott eszközöknek megfelelően indul el.

- 5 Amikor megjelenik az indítóeszközök listája, jelölje ki a **CD/DVD/CD-RW meghajtót** majd nyomja meg az <Enter> gombot.
- 6 Nyomja meg bármelyik billentyűt a **CD-ROM-ról** történő indításhoz.
- 7 A telepítés elvégzéséhez kövesse a képernyőn megjelenő utasításokat.

Információkeresés



MEGJEGYZÉS: Néhány szolgáltatás vagy adathordozó opcionális, ezért nem biztos, hogy a számítógép rendelkezik vele. Elképzelhető, hogy egyes funkciók vagy meghajtók bizonyos országokban nem elérhetőek.



MEGJEGYZÉS: A számítógéphez kiegészítő információk is tartozhatnak.

| Dokumentum/Média/Címke | Tartalomjegyzék |
|---|--|
| <p>Szervizcímke/expressz szervizkód</p> <p>A szervizcímke vagy expressz szervizkód a számítógépen található</p> | <ul style="list-style-type: none"> A számítógépet a szervizcímkével lehet azonosítani a support.dell.com webhely használatakor vagy a műszaki támogatás igénybevételekor. A műszaki támogatás igénybevétele során az expressz szervizkód megadásával irányíthatja telefonhívását a megfelelő szakemberhez. |
| <p>Drivers and Utilities lemez</p> <p>A <i>Drivers and Utilities</i> lemez egy CD vagy DVD lemez, amit a számítógéppel együtt szállítanak.</p> | <ul style="list-style-type: none"> Diagnosztikai program a számítógéphez A számítógép illesztőprogramjai <p>MEGJEGYZÉS: Az illesztőprogramok és a dokumentációk legfrissebb verziója a support.dell.com weboldalon található meg.</p> <ul style="list-style-type: none"> Desktop System Software (DSS) Olvással fájlok <p>MEGJEGYZÉS: A lemez Readme fájlokat is tartalmazhat, amelyek a számítógép legfrissebb műszaki változtatásairól tájékoztatnak, vagy szakembereknek és tapasztalt felhasználóknak nyújtanak speciális technikai segédanyagokat.</p> |

| Dokumentum/Média/Címke | Tartalomjegyzék |
|---|---|
| <p>Az operációs rendszer adathordozója</p> <p>Az <i>Operációs rendszer</i> lemez egy CD vagy DVD lemez, amit a számítógéppel együtt szállítanak.</p> | <p>Az operációs rendszert újratelepíti</p> |
| <p>Biztonsági, szabályozó, jótállási és támogató dokumentáció</p> <p>Lásd a számítógéphez mellékelt biztonsági és garancia információkat.</p> <p>További, szabályozással kapcsolatos információkért lásd a Regulatory Compliance Homepage (Szabályozási megfelelés honlapja) a www.dell.com címen a következő webhelyen: www.dell.com/regulatory_compliance.</p> | <ul style="list-style-type: none"> • Jótállási adatok • Szerződési feltételek (csak USA) • Biztonsági előírások • Szabályozással kapcsolatos információk • Ergonómiával kapcsolatos információk • Végfelhasználói licencszerződés |
| <p>Szervizelési kézikönyv</p> <p>A számítógép <i>Szervizelési kézikönyve</i> megtalálható a support.dell.com címen.</p> | <ul style="list-style-type: none"> • Alkatrészek eltávolítása és cseréje • Rendszerbeállítások konfigurálása • Hibakeresés és -elhárítás |
| <p>Dell Technology Útmutatót</p> <p>A <i>Dell Technology Útmutató</i> megtalálható a support.dell.com címen.</p> | <ul style="list-style-type: none"> • Az operációs sziszerről • A perifériák használata és karbantartása • Olyan technológiák megértése, mint RAID, Internet, Bluetooth® vezeték nélküli technológia, e-mail, hálózat, stb. |
| <p>Microsoft® Windows® termékkulcs</p> <p>A Microsoft Windows Licenc a számítógépen található.</p> | <ul style="list-style-type: none"> • Itt rendelkezésre áll az operációs rendszer termékkulcsa. <p>MEGJEGYZÉS: A Microsoft Windows Licenc termékkulcs a számítógépen található</p> |

Segítségkérés

Segítségyszerzés

 **VIGYÁZAT:** Amennyiben el kell távolítani a számítógép burkolatát, először húzza ki a tápellátás kábelt és a modem kábeleket az elektromos aljzatról.

Amennyiben problémát tapasztal a számítógéppel, az alábbi lépésekben leírtak végrehajtásával diagnosztizálhatja, és elháríthatja a problémát:

- 1 A számítógép problémájára vonatkozó információkat és műveleteket itt találja: Hibaelhárítási javaslatok, 48. oldal.
- 2 A Dell Diagnostics futtatási műveleteit lásd itt: Hibaelhárítási javaslatok, 48. oldal.
- 3 Töltse ki a Diagnosztikai ellenőrzőlista, című részt a 74. oldal.
- 4 Vegye igénybe a Dell Support honlapon (**support.dell.com**) elérhető online szolgáltatásokat a telepítési és hibaelhárítási műveletekhez. A Dell online bővebb támogatási listáját megtalálhatja az alábbi helyen: Online Szolgáltatások, 70. oldal.
- 5 Amennyiben az előző lépések nem oldották meg a problémát, nézze meg a következő részt: Kapcsolatba lépés a Dell-lel, 75. oldal.



MEGJEGYZÉS: Hívja a Dell támogatást az érintett számítógép közelében lévő telefonról, hogy az ügyfélszolgálat munkatársa segíthessen a szükséges műveletek elvégzésében.



MEGJEGYZÉS: Nem minden országban áll rendelkezésre a Dell expressz szervizkód rendszer.

A Dell automatizált telefonos rendszerének utasítására, írja be az expressz szervizkódot, hogy a hívás a megfelelő ügyfélszolgálati munkatárhoz kerüljön. Amennyiben nincsen expressz szervizkódja, nyissa meg a **Dell Accessories** mappát, duplán kattintson az **expressz szervizkód** ikonra, és kövesse az utasításokat.

A Dell Support használatával kapcsolatos utasításokért lásd Műszaki támogatás és ügyfélszolgálat, 70. oldal.



MEGJEGYZÉS: Az alábbi szolgáltatások némelyike nem mindig elérhető az Egyesült Államokon kívül. Hívja fel a Dell képviselőt az elérhetőséggel kapcsolatos információkért.

Műszaki támogatás és ügyfélszolgálat

A Dell ügyfélszolgálatával készséggel ad választ minden Dell™ hardverrel kapcsolatos kérdésre. Ügyfélszolgálatunk munkatársai számítógép alapú diagnosztikát használnak a gyors és pontos válaszok érdekében.

A Dell támogatási szolgálat elérhetőségét megtekintheti a Telefonhívás előtti teendők című részben a 73. oldalon, majd keresse meg a lakóhelyének megfelelő elérhetőséget, vagy látogasson el a **support.dell.com** oldalra.

DellConnect™

DellConnect egy egyszerű online hozzáférési eszköz, ami lehetővé teszi, hogy a Dell ügyfélszolgálati alkalmazottja egy szélessávú kapcsolattal hozzáférjen a számítógépéhez, majd diagnosztizálja, és megjavítsa a hibát az Ön felügyelete mellett. További információkért látogasson el a **support.dell.com** oldalra, és kattintson a **DellConnect** pontra.

Online Szolgáltatások

A Dell termékeit és szolgáltatásait az alábbi webhelyeken ismerheti meg:

www.dell.com

www.dell.com/ap (csak Ázsia/Csendes-óceán térsége)

www.dell.com/jp (csak Japán)

www.euro.dell.com (csak Európa)

www.dell.com/la (Latin-Amerika és Karib-térség országai)

www.dell.ca (csak Kanada)

A Dell Support az alábbi webhelyeken és e-mail címeken keresztül érhető el:

- Dell Support webhelyek
support.dell.com
support.jp.dell.com (csak Japán)
support.euro.dell.com (csak Európa)

- Dell Support e-mail címek
mobile_support@us.dell.com
support@us.dell.com
la-techsupport@dell.com (csak Latin-Amerika és a Karib-térség országai)
apsupport@dell.com (csak Ázsia/Csendes-óceán térsége)
- Dell Marketing és Sales e-mail címek
apmarketing@dell.com (csak Ázsia/Csendes-óceán térsége)
sales_canada@dell.com (csak Kanada)
- Névtelen fájlátviteli protokoll (FTP)
ftp.dell.com
Lépjen be névtelen (anonymous) felhasználóként, és használja az e-mail címét, mint jelszót.

AutoTech Service

A Dell automatizált támogatási szolgálata—AutoTech—a Dell ügyfelei által feltett, hordozható és asztali számítógépekkel kapcsolatos leggyakoribb kérdésekre tartalmaz előre rögzített válaszokat.

Amikor felhívja az AutoTech-et, a telefon gombjainak megnyomásával válassza ki a kérdéseire vonatkozó témákat. A lakóhelyének megfelelő telefonszámot megtalálhatja itt: [Kapcsolatba lépés a Dell-lel](#), 75. oldal.

Automatizált rendelési állapot szolgálat

A Dell-nél rendelt bármely termék státuszát ellenőrizheti a **support.dell.com** weblapon, vagy felhívhatja az automatizált rendelési állapot szolgálatot. A rögzített hang megkéri Önt a rendelés megtalálásához és jelentéséhez szükséges adatok megadására. A lakóhelyének megfelelő telefonszámot megtalálhatja itt: [Kapcsolatba lépés a Dell-lel](#), 75. oldal.

Problémák a rendeléssel

Amennyiben problémája van rendelésével, például hiányzó vagy hibás alkatrészek, helytelen számlázás, forduljon a Dell ügyfélszolgálatához. Híváskor készítse elő számláját vagy a csomagszelvényét. A lakóhelyének megfelelő telefonszámot megtalálhatja itt: [Kapcsolatba lépés a Dell-lel](#), 75. oldal.

Termékinformáció

Ha információra van szüksége a Dell-nél kapható további termékekkel kapcsolatban, vagy ha megrendelést szeretne feladni, látogasson el a www.dell.com weboldalra. A lakóhelyének megfelelő telefonszámért, vagy, ha kereskedelmi ügyintézővel szeretne beszélni, lásd a Kapcsolatba lépés a Dell-lel, című részt a 75. oldalon.

Eszközök visszaküldése garanciális javításra vagy visszafizetésre

Készítsen elő minden javításra vagy visszafizetésre visszaküldendő eszközt, az alábbiak szerint:

- 1 Hívja fel a Dell-t, hogy kapjon egy Visszaküldött termékazonosító számot, és írja rá olvashatóan, jól kivehetően a doboz külső oldalára.
A lakóhelyének megfelelő telefonszámot megtalálhatja itt: Kapcsolatba lépés a Dell-lel, 75. oldal.
- 2 Küldje el a számla másolatát, és a visszaküldés okát is írja le részletesen.
- 3 Küldje el a diagnosztikai ellenőrzőlistát (lásd Diagnosztikai ellenőrzőlista, 74. oldal), feltüntetve a futtatott tesztek és a Dell Diagnostics hibajavításait (lásd Hibaelhárítási javaslatok, 48. oldal).
- 4 Készülékcsere vagy visszafizetés esetén küldje el az eszköz(ök)höz tartozó kellékeket (tápkábelek, szoftveres adathordozók, útmutatók stb.).
- 5 A visszaküldésre szánt berendezést csomagolja az eredeti (vagy azzal egyenértékű) csomagolásba.

A szállítási költségeket Ön vállalja. Szintén Ön felelős a visszaküldött termék biztosításáért, valamint vállalja a termék eltűnésének fennálló kockázatát a szállítás közben. Utánvételes csomagokat nem fogadunk el.

Azokat a csomagokat, amelyek az előírt szükségleteknek nem tesznek eleget, visszaküldjük a feladónak.

Telefonhívás előtti teendők



MEGJEGYZÉS: Híváskor készítse elő az Express szervizkódot. A kód segítségével a Dell automata telefonos támogatásrendszere hatékonyabban irányítja hívását a megfelelő helyre. A Szervizcímken szereplő számot is kérhetik Öntől (a számítógép hátulján vagy alján található).

Ne felejtse el kitölteni a Diagnosztikai ellenőrzőlistát (lásd Diagnosztikai ellenőrzőlista, 74. oldal). Amennyiben lehetséges, kapcsolja be a számítógépet, mielőtt felhívja a Dell-t segítségért, és a számítógép közelében lévő készülékről telefonáljon. Előfordulhat, hogy megkérik néhány parancs begépelésére, részletes információ átadására működés közben, vagy, hogy próbáljon ki más lehetséges hibaelhárítási lépést magán a számítógépen. Győződjön meg róla, hogy a számítógép dokumentációi elérhetőek.



VIGYÁZAT: Mielőtt a számítógép belsejében dolgozna, olvassa el és kövesse a számítógéppel kapott biztonsági utasításokat.

Diagnosztikai ellenőrzőlista

Név:

Dátum:

Cím:

Telefonszám:

Szervizcímke (vonalkód a számítógép hátulján vagy alján):

Expressz szervizkód:

Visszaküldött termék azonosítószáma (ha kapott ilyet a Dell műszaki támogatást ellátó munkatársától):

Operációs rendszer és verziója:

Eszközök:

Bővítőkártyák:

Csatlakozik hálózathoz? Igen Nem

Hálózat, verzió és hálózati adapter:

Programok és verziók:

Nézze át az operációs rendszer dokumentációit, hogy meghatározhassa a rendszerindító fájlok tartalmát. Ha a számítógéphez nyomtató csatlakozik, nyomtasson ki minden fájlt. Ha mégsem, mentse el az összes fájl tartalmát, mielőtt felhívná a Dell-t.

Hibaüzenet, hangkód vagy diagnosztikai kód:

A probléma leírása és a végrehajtott hibaelhárítási műveletek:

Kapcsolatba lépés a Dell-lel

Az Egyesült Államokban lévő ügyfelek hívják a 800-WWW-DELL (800-999-3355) számot.



MEGJEGYZÉS: Amennyiben nem rendelkezik aktív Internet kapcsolattal, elérhetőséget találhat a megrendelőlap, számlán, csomagolás szelvényen vagy a Dell termékkatalógusban.

A Dell többféle online és telefonos támogatási és szolgáltatási megoldást kínál. Az elérhetőség országonként és termékenként változik, és előfordulhat, hogy néhány szolgáltatás nem áll rendelkezésre az Ön régiójában. A Dell-t kereskedelmi, műszaki támogatás vagy ügyfélszolgálati ügyek miatt felkeresheti a:

- 1 support.dell.com** oldalon.
- Ellenőrizze, hogy az Ön országa vagy régiója szerepel a **Choose A Country/Region** (Válasszon országot/régiót) legördülő menüben a lap alján.
- Kattintson a **Contact Us** (Lépjen kapcsolatba velünk) elemre a lap bal oldalán.
- Jelölje ki az igényeinek megfelelő szolgáltatás vagy támogatás linket.
- Lépjen kapcsolatba a Dell-el az Önnek legkényelmesebb módon.

Tárgymutató

A

a számítógép összeomlik, 51, 53

C

CD-k

operációs rendszer, 68

D

Dell

Gyári lemezkép visszaállítása, 63
kapcsolatba lépés, 75

DellConnect, 70

diagnosztika

hangkódok, 32

E

ergonómiával kapcsolatos
információk, 68

F

Fájlok és beállítások átvitele
varázsló, 15

H

hangkódok, 32

hardver

hangkódok, 32

konfliktusok, 42

Hardver hibaelhárító, 42

hibaelhárítás

Hardver hibaelhárító, 42

hibaüzenetek, 34

konfliktusok, 42

visszaállítás korábbi állapotba, 60

hibaüzenetek

hangkódok, 32

I

illesztőprogramok

azonosítás, 55

újratelepítés, 56

információk átvitele

az új számítógépre, 15

Internet csatlakozás

beállítás, 13

leírás, 13

opciók, 13

IRQ konfliktusok, 42

K

- kapcsolatba lépés a Dell-lel, 75
- konfliktusok
 - Szoftverek és hardverek összeférhetetlenségének feloldása, 42

M

- meghajtók, 55
- memória
 - problémák, 50
- műszaki adatok
 - a számítógép adatai, 21
 - áramellátás, 27
 - bővítőbusz, 23
 - csatlakozók, 24
 - fizikai, 28
 - kezelőszervek és LED-ek, 26
 - környezeti, 28
 - meghajtók, 22
 - memória, 22
 - processzor, 21
 - videó, 22

N

- nyomtató
 - beállítás, 13
 - csatlakoztatás, 13

O

- operating rendszer
 - adathordozó, 65
 - újratelepítés, 68

P

- PC visszaállítás, 62, 64
- problémák
 - általános, 51
 - hangkódok, 32
 - kék képernyő, 53
 - konfliktusok, 42
 - memória, 50
 - program összeomlik, 52
 - számítógép nem reagál, 51-52
 - számítógép összeomlik, 51, 53
 - szoftver, 52-53
 - tápellátás, 49
 - üzemjelző fény állapotok, 49
 - visszaállítás korábbi állapotba, 60

R

- Rendszervisszaállítás, 60

S

S.M.A.R.T, 41

specifikációk
audió, 23

számítógép
hangkódok, 32
visszaállítás korábbi állapotba, 60

számítógép nem reagál, 51

szoftver
konfliktusok, 42
problémák, 52-53

T

támogatás
kapcsolatba lépés a Dell-lel, 75

tápellátás
problémák, 49

tápellátás visszajelző, 53

telefonszámok, 75

Ü

üzemjelző fény
állapotok, 49

V

varázslók
Fájlok és beállítások átvitele
varázsló, 15

W

Windows Vista
Dell Factory Image Restore, 62
Rendszervisszaállítás, 60

Windows XP
Dell PC Restore, 62
Fájlok és beállítások átvitele
varázsló, 15
Hardver hibaelhárító, 42
Illesztőprogram-visszaállítás, 56
Rendszervisszaállítás, 60
újratelepítés, 68

